



**Miejski Ośrodek Pomocy Społecznej**  
**Centrum Opieki Socjalnej**

98-220 Zduńska Wola ul. Getta Żydowskiego 21B  
tel. (0 43) 823 6779, ( 043 ) 823 53 20, tel/fax (0 43) 823 6637  
e-mail [mops@zdunskawola.pl](mailto:mops@zdunskawola.pl), [www.mopscos.pl](http://www.mopscos.pl)

# **SPRAWOZDANIE**

**z działalności Miejskiego Ośrodka Pomocy Społecznej**  
**Centrum Opieki Socjalnej**  
**w Zduńskiej Woli**  
**za 2009 rok**

*Zduńska Wola, luty 2010 r.*

## **Spis treści:**

- I. Wstęp
- II. Realizacja zadań pomocy społecznej
- III. Niekonwencjonalne formy działania Ośrodka
- IV. Realizacja świadczeń rodzinnych
- V. Informacja z realizacji Strategii Rozwiązywania Problemów Społecznych Miasta Zduńska Wola na lata 2005 – 2009
- VI. Uczestnictwo Ośrodka w programach i szkoleniach z wykorzystaniem środków Unii Europejskiej
- VII. Podsumowanie

## **Wstęp**

Celem pomocy społecznej jest umożliwienie osobom i rodzinom przezwyciężanie trudnych sytuacji życiowych, których nie są one w stanie pokonać, wykorzystując własne uprawnienia, zasoby i możliwości.

Zadania z zakresu pomocy społecznej dla mieszkańców Zduńskiej Woli realizuje Miejski Ośrodek Pomocy Społecznej Centrum Opieki Socjalnej, za pośrednictwem odpowiednich działów i komórek organizacyjnych. Przedmiotem działalności Ośrodka jest realizacja zadań pomocy społecznej w zakresie zadań zleconych gminie i zadań własnych gminy.

Głównym zadaniem Ośrodka i zatrudnionych w nim pracowników jest dążenie do pełnego zdiagnozowania i zaspokojenia niezbędnych potrzeb życiowych osób i rodzin, jak również umożliwienie im bytowania w warunkach odpowiadających godności człowieka. Pomoc społeczna powinna w miarę możliwości doprowadzić do życiowego usamodzielnienia osób i rodzin oraz ich integracji ze środowiskiem.

Zadania własne gminy w zakresie pomocy społecznej o charakterze obowiązkowym:

- 1) opracowanie i realizacja gminnej strategii rozwiązywania problemów społecznych ze szczególnym uwzględnieniem programów pomocy społecznej, profilaktyki i rozwiązywania problemów alkoholowych i innych, których celem jest integracja osób i rodzin z grup szczególnego ryzyka;
- 2) sporządzanie bilansu potrzeb gminy w zakresie pomocy społecznej;
- 3) udzielanie schronienia, zapewnienie posiłku oraz niezbędnego ubrania osobom tego potrzebującym;
- 4) przyznawanie i wypłacanie zasiłków okresowych;
- 5) przyznawanie i wypłacanie zasiłków celowych;
- 6) przyznawanie i wypłacanie zasiłków celowych na pokrycie wydatków powstałych w wyniku zdarzenia losowego;
- 7) przyznawanie i wypłacanie zasiłków celowych na pokrycie wydatków na świadczenia zdrowotne osobom bezdomnym oraz innym osobom niemającym dochodów i możliwości uzyskania świadczeń na podstawie przepisów o powszechnym ubezpieczeniu w Narodowym Funduszu Zdrowia;
- 8) przyznawanie zasiłków celowych w formie biletu kredytowego;
- 9) opłacanie składek na ubezpieczenia emerytalne i rentowe za osobę, która zrezygnuje z zatrudnienia w związku z koniecznością sprawowania bezpośredniej, osobistej

opieki nad długotrwale lub ciężko chorym członkiem rodziny oraz wspólnie niezamieszkującymi matką, ojcem lub rodzeństwem;

- 10) praca socjalna;
- 11) organizowanie i świadczenie usług opiekuńczych, w tym specjalistycznych, w miejscu zamieszkania, z wyłączeniem specjalistycznych usług opiekuńczych dla osób z zaburzeniami psychicznymi;
- 12) prowadzenie i zapewnienie miejsc w placówkach opiekuńczo – wychowawczych wsparcia dziennego lub mieszkaniach chronionych;
- 13) tworzenie gminnego systemu profilaktyki i opieki nad dzieckiem i rodziną;
- 14) dożywianie dzieci;
- 15) sprawienie pogrzebu, w tym osobom bezdomnym;
- 16) kierowanie do domów pomocy społecznej i ponoszenie odpłatności za pobyt mieszkańca gminy w tym domu;
- 16a) pomoc osobom mającym trudności w przystosowaniu do życia po zwolnieniu z zakładu karnego;
- 17) sporządzanie sprawozdawczości oraz przekazywanie jej właściwemu wojewodzie, również w wersji elektronicznej, z zastosowaniem systemu informatycznego;
- 18) utworzenie i utrzymywanie ośrodka pomocy społecznej, w tym zapewnienie środków na wynagrodzenia pracowników;
- 19) przyznawanie i wypłacanie zasiłków stałych;
- 20) opłacanie składek na ubezpieczenie zdrowotne określonych w przepisach o powszechnym ubezpieczeniu w Narodowym Funduszu Zdrowia.

Zadania gminy w zakresie pomocy społecznej o charakterze fakultatywnym:

- 1) przyznawanie i wypłacanie pomocy na ekonomiczne usamodzielnienie w formie zasiłków, pożyczek oraz pomocy w naturze;
- 2) prowadzenie i zapewnienie miejsc w domach pomocy społecznej i ośrodkach wsparcia o zasięgu gminnym oraz kierowanie do nich osób wymagających opieki;
- 3) podejmowanie innych zadań z zakresu pomocy społecznej wynikających z rozeznanych potrzeb gminy, w tym tworzenie i realizacja programów osłonowych.

Zadania zlecone gminie z zakresu administracji rządowej:

- 1) organizowanie i świadczenie specjalistycznych usług opiekuńczych w miejscu zamieszkania dla osób z zaburzeniami psychicznymi;
- 2) przyznawanie i wypłacanie zasiłków celowych na pokrycie wydatków związanych z klęską żywiołową lub ekologiczną;

- 3) prowadzenie i rozwój infrastruktury środowiskowych domów samopomocy dla osób z zaburzeniami psychicznymi;
- 4) realizacja zadań wynikających z rządowych programów pomocy społecznej, mających na celu ochronę poziomu życia osób, rodzin i grup społecznych oraz rozwój specjalistycznego wsparcia;
- 5) przyznawanie i wypłacanie zasiłków celowych, a także udzielanie schronienia, posiłku oraz niezbędnego ubrania cudzoziemcom;
- 6) przyznawanie i wypłacanie zasiłków celowych, a także udzielanie schronienia, posiłku i niezbędnego ubrania cudzoziemcom, którzy uzyskali zgodę na pobyt tolerowany na terytorium Rzeczypospolitej Polskiej.

# **Realizacja zadań pomocy społecznej**

Miejski Ośrodek Pomocy Społecznej Centrum Opieki Socjalnej w Zduńskiej Woli zgodnie z planem w 2009 r. realizując zadania własne i zlecone z zakresu pomocy społecznej wydatkował kwotę **3.472.395,47 zł.**

**Wydatki z zakresu zadań własnych i zleconych pomocy społecznej.**

	<b>Kwota w zł</b>
<b><u>Zadania własne</u></b>	<b>3.186.626,14</b>
Zasiłki i pomoc w naturze	1.440.646,59
Usługi opiekuńcze	77.400,00
Opłaty za pobyt w domach pomocy społecznej	511.668,09
Składka zdrowotna dla osób bezdomnych	559,44
Dotacja celowa do zadań własnych w tym:	1.156.352,02
- zasiłki okresowe	579.999,00
- realizacja Programu „Pomoc państwa w zakresie dożywiania”	376.365,00
- zasiłki stałe	183.438,61
- składka zdrowotna przy zasiłku stałym	16.549,41
<b><u>Zadania zlecone</u></b>	<b>285.769,33</b>
Zasiłki i pomoc w naturze	241.340,77
Składka zdrowotna	36.310,56
Usługi specjalistyczne	8.118,00

Wydatki z zakresu zadań własnych i zleconych pomocy społecznej w 2009r.

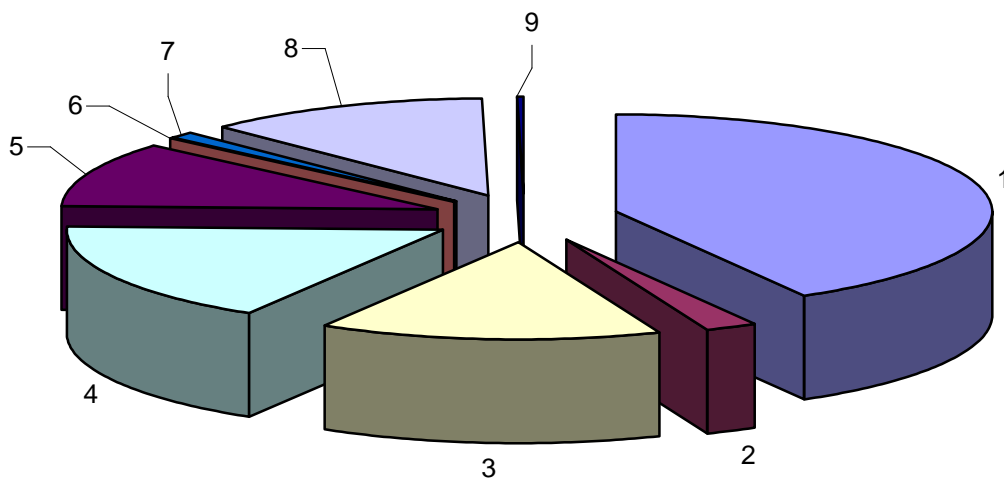

- |  |                          |
|--|--------------------------|
| 1. Zasiłki i pomoc w naturze                                 | zadania własne           |
| 2. Usługi opiekuńcze   | zadania własne           |
| 3. Opłaty za pobyt w domach pomocy społecznej                | zadania własne           |
| 4. Zasiłki okresowe  | zadania własne           |
| 5. Realizacja programu „Pomoc państwa w zakresie dożywiania” | zadania zlecone          |
| 6. Składka zdrowotna dla osób bezdomnych                     | zadania własne           |
| 7. Składka zdrowotna przy zasiłku stałym                     | zadania zlecone          |
| 8. Zasiłki stałe   | zadania własne i zlecone |
| 9. Usługi specjalistyczne                                    | zadania zlecone          |

**Realizacja zadań własnych z zakresu pomocy społecznej**

Na zasiłki i pomoc w naturze zgodnie z planem wydatkowano kwotę **1.440.646,59 zł.**

Realizowano następujące formy pomocy:

<b>Forma pomocy</b>	<b>Liczba rodzin</b>	<b>Kwota w złotych</b>
Zakup żywności	693	295.140,00
w tym Program „Pomoc państwa w zakresie dożywiania”	600	205.080,00
Zakup odzieży	168	45.170,91
Obiady szkolne	255 ( 453 dzieci )	20.921,36
Dofinansowanie do kosztów leczenia	156	52.585,00
Zakup opału	338	192.138,00
Odnowienie mieszkania	52	26.378,80
Zakup przyborów szkolnych	89	26.010,00
Sprawienie pogrzebu	2	5.475,41
Pokrycie świadczeń /czynsz, energia elektryczna/	288	134.135,00
Zdarzenie losowe	4	2.539,00
Zasiłki okresowe	523	469.176,64
Zasiłki celowe specjalne	178	113.860,00
Dowód osobisty	12	630,00
Opłata za schronisko dla bezdomnych	21	51.339,88
Porto pocztowe	-	4.071,63
Składka społeczna	1	1.074,96

Z zakresu zadań własnych skorzystało z pomocy 923 rodziny, w tym 2 355 osób w rodzinie.

Realizacja zadań własnych z zakresu pomocy społecznej w 2009r.

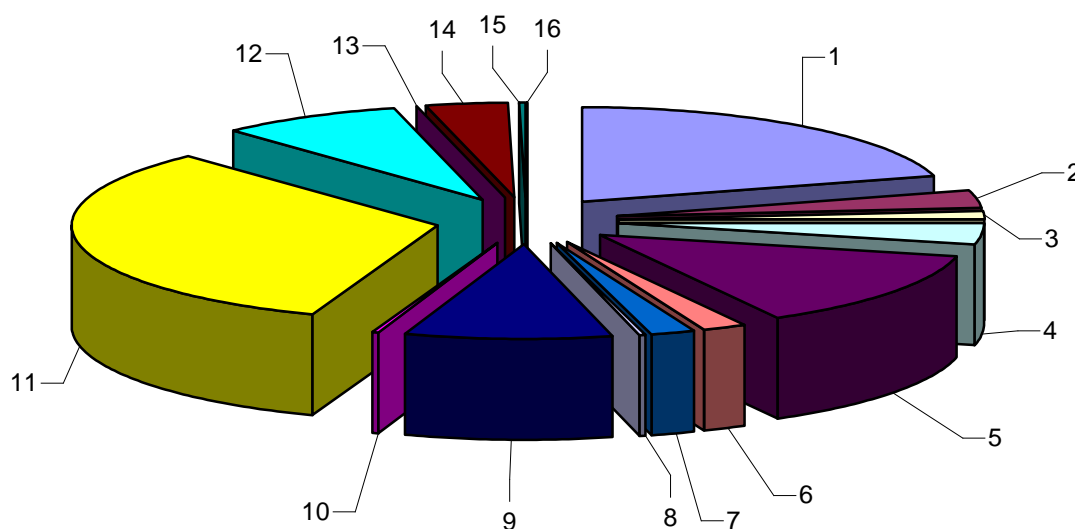

1. Zakup żywności
2. Zakup odzieży
3. Obiady szkolne
4. Dofinansowanie do kosztów leczenia
5. Zakup opału
6. Odnowienie mieszkania
7. Zakup przyborów szkolnych
8. Sprawienie pogrzebu
9. Pokrycie świadczeń /czynsz, energia elektryczna/
10. Zdarzenie losowe
11. Zasiłki okresowe
12. Zasiłki celowe specjalne
13. Dowód osobisty
14. Opłata za schronisko dla bezdomnych
15. Porto pocztowe
16. Składka społeczna

### Dotacje celowe :

1. Realizacja programu „Pomoc państwa w zakresie dożywiania” – 376.365,00 zł.
2. Zasiłki okresowe – 579.999,00 zł.
3. Zasiłki stałe – 183.438,61 zł.
4. Składka zdrowotna przy zasiłku stałym – 16.549,41 zł.

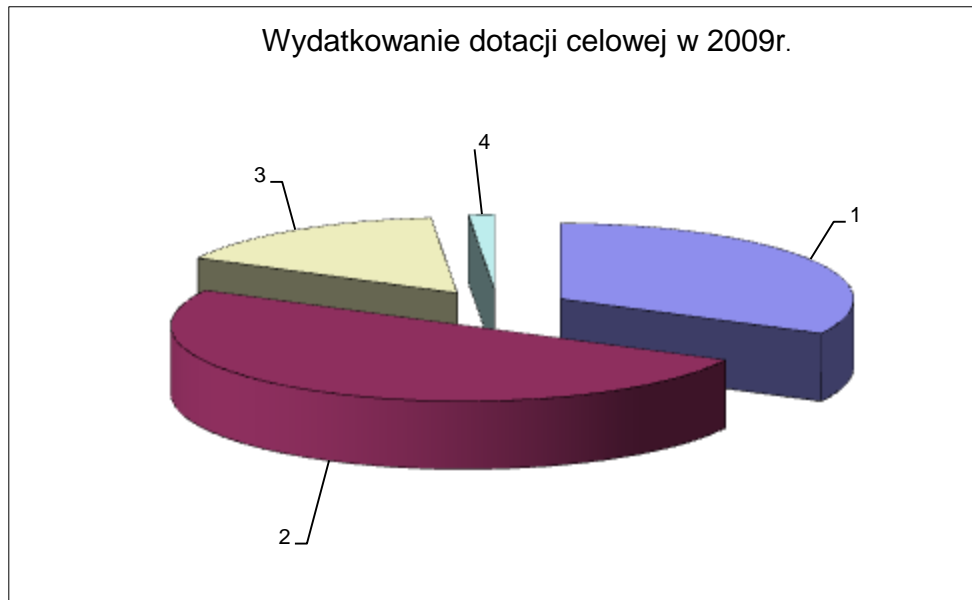

### **Realizacja Rządowego Programu „Pomoc państwa w zakresie dożywiania”**

Ogólny koszt programu 726.144,01 zł.

w tym:

1. zadania własne 349.779,01 zł.
2. dotacja celowa 376.365,00 zł.

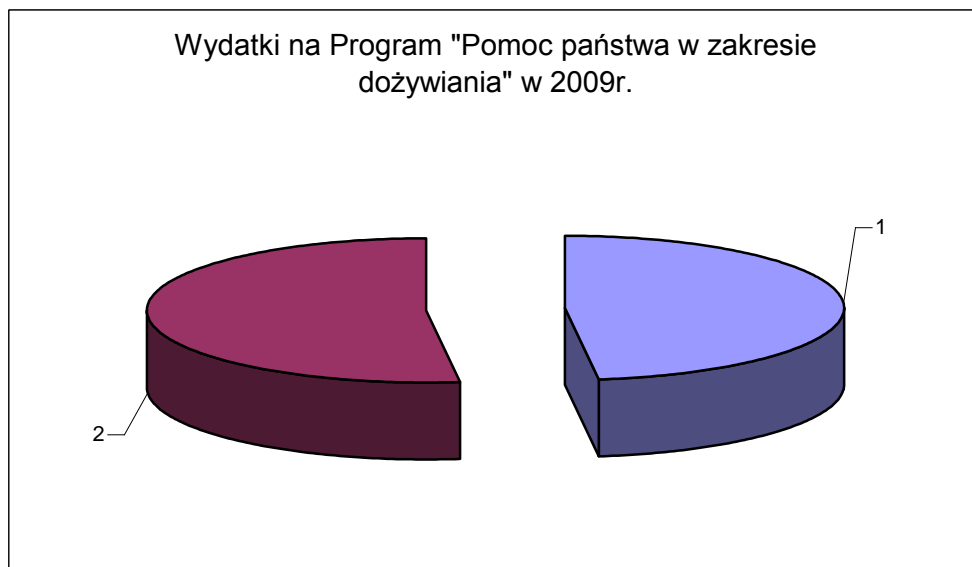

Programem objęto 1.664 osoby, w tym:		%
1) dzieci w wieku 0-7 lat	216	13
2) uczniowie do czasu ukończenia szkoły ponadgimnazjalnej	520	31
3) inne osoby (w tym rodziny o niskich dochodach)	928	56

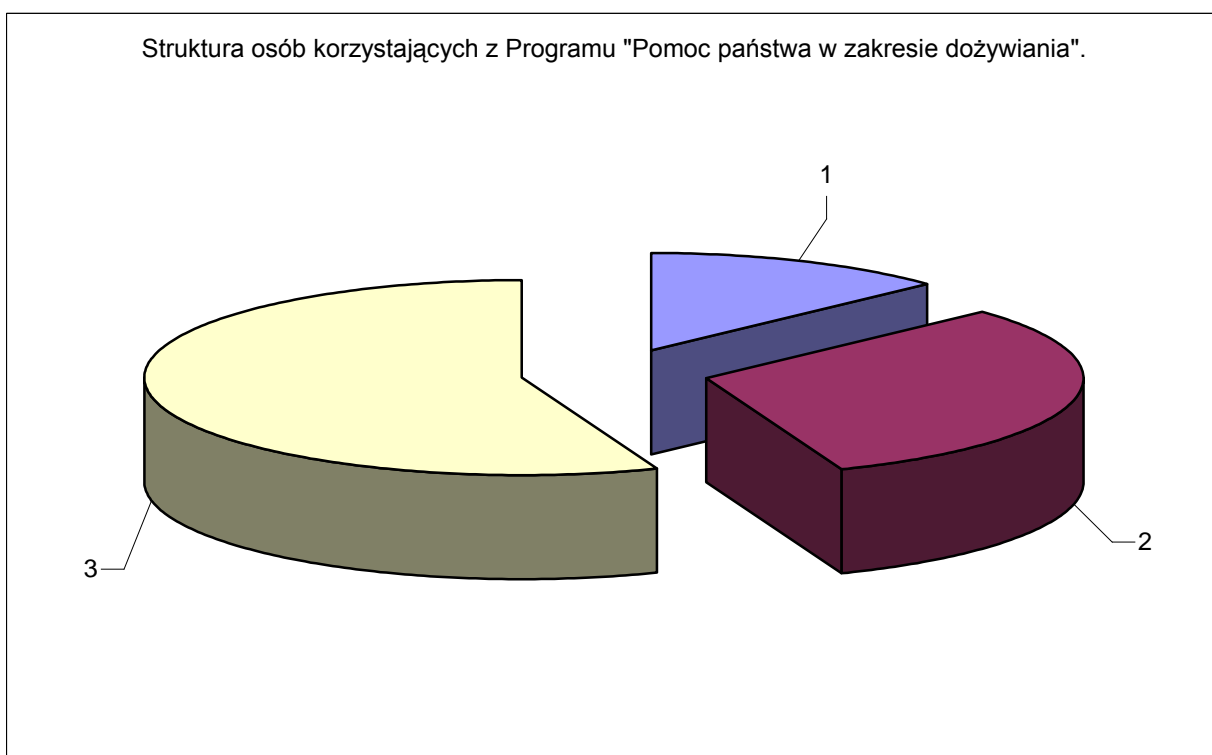

### **Usługi opiekuńcze**

Pomoc w formie usług opiekuńczych przysługuje osobie samotnej, która z powodu wieku, choroby lub innych przyczyn wymaga pomocy innych osób, a jest jej pozbawiona.

Usługi opiekuńcze mogą być również przyznane osobie, która wymaga pomocy innych osób, a rodzina, a także wspólnie zamieszkujący małżonek, wstępni, zstępni nie mogą takiej pomocy zapewnić.

W 2009 r. pomocą w formie usług opiekuńczych objęto 23 osoby, w tym 12 osób samotnych i 11 osób w rodzinie.

Usługi opiekuńcze obejmowały pomoc w zaspokojeniu codziennych potrzeb życiowych, opiekę higieniczną, zalecaną przez lekarza pielęgnację oraz w miarę możliwości, zapewnienie kontaktów z otoczeniem. Na usługi opiekuńcze wydatkowano kwotę 77.400,00 zł.

### **Domy pomocy społecznej**

Od 1 stycznia 2004 r. zadaniem własnym gminy o charakterze obowiązkowym jest kierowanie do domów pomocy społecznej odpowiedniego typu i ponoszenie opłat za pobyt mieszkańców gminy w tym domu.

W 2009 r. skierowano ogółem 59 osób. Są to osoby wymagające całodobowej opieki z powodu wieku, choroby lub niepełnosprawności, niemogące samodzielnie funkcjonować w codziennym życiu, którym nie można zapewnić niezbędnej pomocy w formie usług opiekuńczych.

Opłatę za pobyt w domu pomocy społecznej wnoszą:

- 1) mieszkaniac domu, nie więcej niż 70 % swojego dochodu,
- 2) małżonek, zstępni przed wstępnymi – zgodnie z zawartą umową,
- 3) gmina, z której osoba została skierowana do domu pomocy społecznej – w różnicy między średnim kosztem utrzymania w domu pomocy społecznej a opłatami wnoszonymi przez osoby o których mowa w pkt 1 i 2.

Koszty gminy związane z pobytem tych osób od miesiąca stycznia do grudnia 2009 r. wyniosły 511.668,09 zł.

**Realizacja zadań własnych z zakresu pomocy społecznej**  
**dla osób bezrobotnych**

Na zasiłki i pomoc w naturze dla bezrobotnych wydatkowano kwotę: **1 190 984,38 zł.**

Realizowano następujące formy pomocy dla bezrobotnych:

<b>Forma pomocy</b>	<b>Liczba rodzin</b>	<b>Kwota w złotych</b>
Zakup żywności	693	295.140,00
Zakup odzieży	144	39.690,01
Obiady szkolne	106	13.860,60
Dofinansowanie do zakupu leków	111	37.465,00
Zakup opału	274	159.368,00
Odnowienie mieszkania	43	17.570,00
Zakup przyborów szkolnych	74	21.680,00
Sprawienie pogrzebu	0	0
Pokrycie świadczeń /czynsz, energia elektryczna /	227	102.740,00
Zasiłki okresowe	490	447.146,14
Zasiłki celowe specjalne	88	51.783,00
Porto pocztowe	-	4071,63
Dowód osobisty	9	470,00

Realizacja zadań własnych z zakresu pomocy społecznej w 2009r.

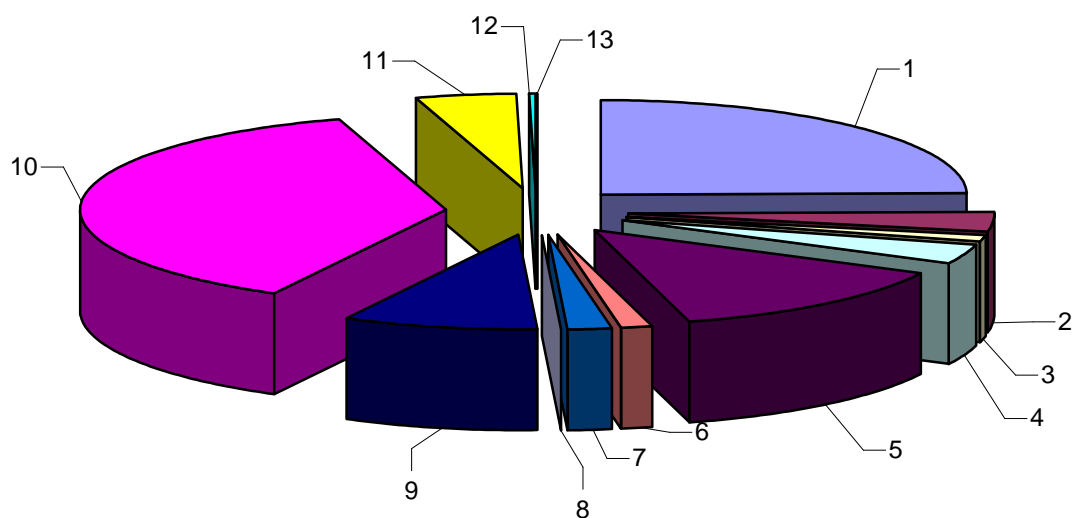

1. Zakup żywności
2. Zakup odzieży
3. Obiady szkolne
4. Dofinansowanie do zakupu leków
5. Zakup opału
6. Odnowienie mieszkania
7. Zakup przyborów szkolnych
8. Sprawienie pogrzebu
9. Pokrycie świadczeń /czynsz, energia elektryczna/
10. Zasiłki okresowe
11. Zasiłki celowe specjalne
12. Porto pocztowe
13. Dowód osobisty

### Realizacja zadań zleconych z zakresu pomocy społecznej

Na zadania zlecone zgodnie z planem wydatkowano kwotę 270.895,93 zł.

<b>Forma pomocy</b>	<b>Liczba osób/rodzin</b>	<b>Kwota w złotych</b>
Zasiłki stałe	118	241.340,77
Składka zdrowotna	115	21.437,16
Usługi opiekuńcze specjalistyczne	6	8.118,00

Z zakresu zadań zleconych z pomocy finansowej skorzystały 140 rodzin, w tym 105 osób w rodzinie.

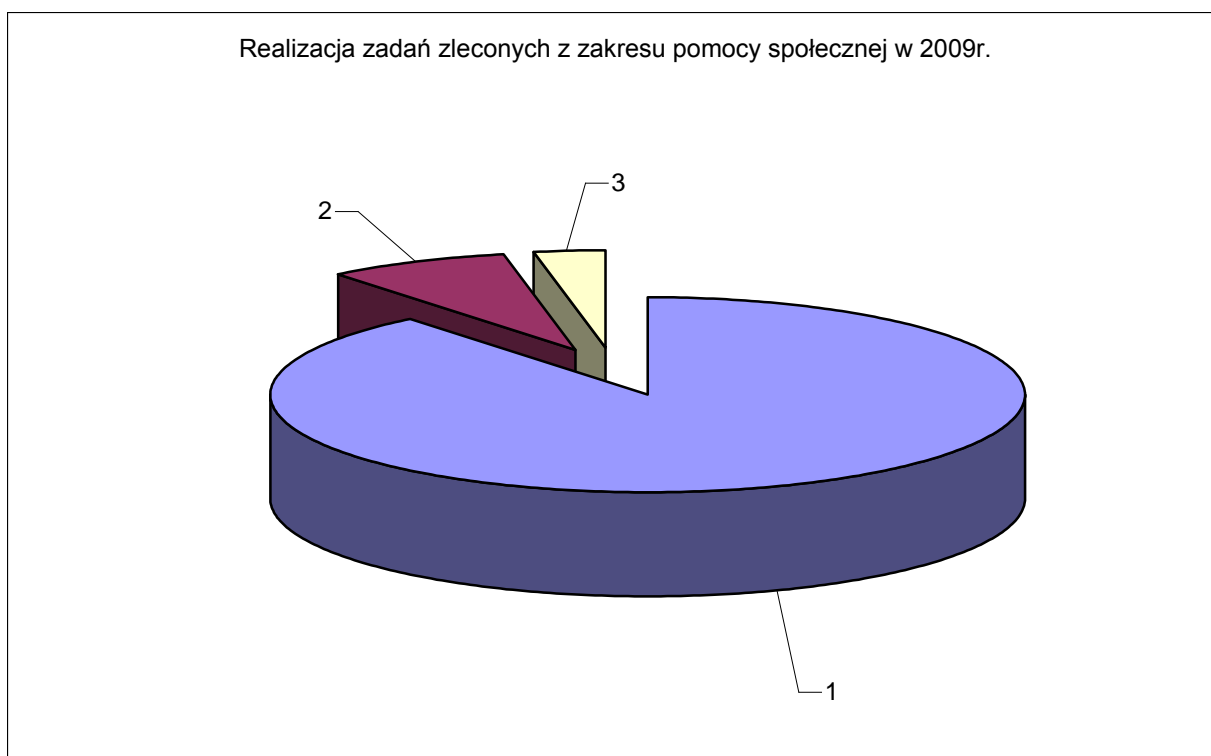

1. Zasiłki stałe
2. Składka zdrowotna
3. Usługi opiekuńcze specjalistyczne

Miejski Ośrodek Pomocy Społecznej Centrum Opieki Socjalnej w 2009 r. wydał **17.180** decyzji, w tym z zakresu zadań własnych **8.074** z zakresu zadań zleconych **146** oraz świadczeń rodzinnych **8.960**.

<b>Decyzje dotyczyły:</b>	<b>Decyzje</b>
Zasiłki stałe	- 134
Zasiłki okresowe	- 1.259
Zasiłki celowe	- 5.477
Zasiłki celowe specjalne	- 596
Obiady szkolne	- 543
Usługi opiekuńcze	- 42
Specjalistyczne usługi opiekuńcze	- 12
Świadczenia rodzinne	- 8.960
Umieszczanie w dps	- 119
Schronienie	- 32
Składka zdrowotna i społeczna	- 6



Powody przyznania pomocy w 2009r.

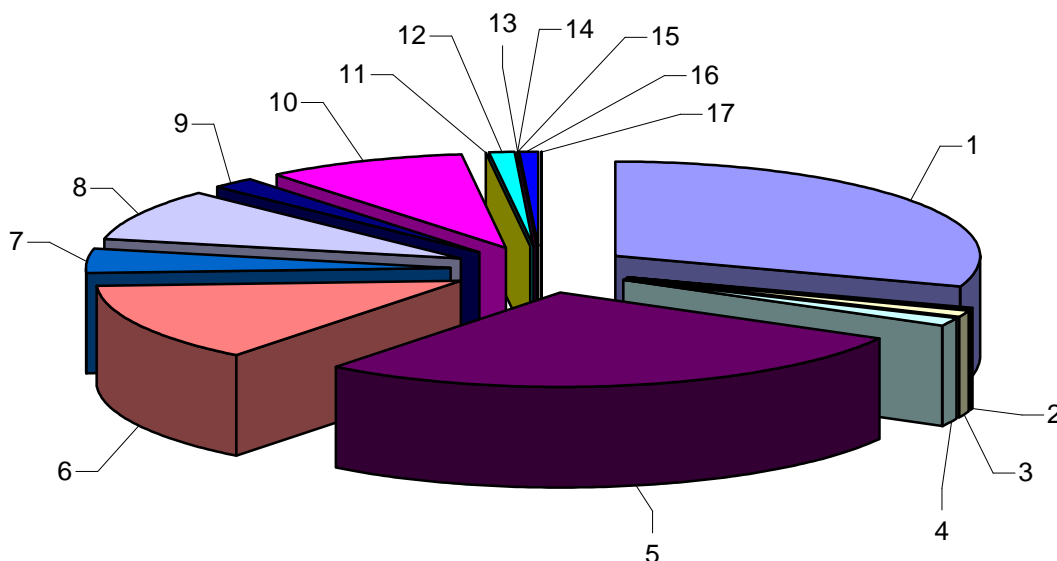

- 1.Ubóstwo
- 2.Sieroctwo
- 3.Bezdomność
- 4.Potrzeba ochrony macierzyństwa
- 5.Bezrobocie
- 6.Niepełnosprawność
- 7.Długotrwała lub ciężka choroba
- 8.Bezradność w sprawach opiekuńczo wychowawczych
- 9.Przemoc w rodzinie
10. Alkoholizm
11. Narkomania
12. Trudności w przystosowaniu do życia po zwolnieniu z zakładu karnego
13. Brak umiejętności w przystosowaniu do życia młodzieży opuszczającej placówki opiekuńczo – wychowawcze
14. Trudności w integracji osób, które otrzymały status uchodźcy
15. Zdarzenie losowe
16. Sytuacja kryzysowa
17. Kłęsa żywiołowa lub ekologiczna

### Rzeczywista liczba rodzin i osób objętych pomocą społeczną

<b>Wyszczególnienie</b>	<b>Liczba osób, którym przyznano decyzją świadczenie</b>	<b>Liczba rodzin</b>	<b>Liczba osób w rodzinach</b>
Świadczenia przyznane w ramach zadań zleconych i zadań własnych ( bez względu na ich rodzaj, formę, liczbę oraz źródło finansowania )	1.390	949	2.383
Świadczenia przyznane w ramach zadań zleconych bez względu na ich rodzaj, formę i liczbę	140	140	205
Świadczenia przyznane w ramach zadań, własnych bez względu na ich rodzaj, formę i liczbę	1.361	923	2.357
Pomoc udzielona w postaci pracy socjalnej – ogółem	-	734	2.139
w tym: wyłącznie w postaci pracy socjalnej	-	172	469

### Typy rodzin objętych pomocą społeczną

<b>Wyszczególnienie</b>	<b>Liczba rodzin</b>	<b>Liczba osób w rodzinie</b>
Rodziny ogółem:	1.121	3.043
O liczbie osób 1	288	288
2	228	456
3	282	846
4	203	812
5	95	475
6 i więcej	25	166
Rodziny z dziećmi ogółem	595	2.362
O liczbie dzieci 1	187	498
2	197	761
3	167	825
4	24	128
5	11	65
6	7	70
7 i więcej	2	15
Rodziny niepełne ogółem	182	613
1	75	184
2	55	180
3	30	114
4 i więcej	22	135
Rodziny emerytów i rencistów ogółem:	244	525
O liczbie osób 1	103	103
2	59	118
3	49	147
4 i więcej	33	157

**Struktura świadczeniobiorców w 2009 r.**

Liczba rodzin objętych pomocą społeczną	1.121
Liczba rodzin objętych pomocą finansową	949
Liczba rodzin objętych pomocą wyłącznie w formie pracy socjalnej	172
Liczba inwalidów	409
w tym:	
- I grupa /znacznym stopień niepełnosprawności/	76
- II grupa /umiarkowany stopień niepełnosprawności/	170
-III grupa /lekki stopień niepełnosprawności/	163
Liczba rodzin bezrobotnych ogółem	710
w tym: liczba osób bezrobotnych	970
Liczba osób bezdomnych	32
Liczba jednoosobowych gospodarstw domowych	281
Liczba emerytów i rencistów	244
Liczba rodzin niepełnych	176
Liczba rodzin wielodzietnych	44
Liczba rodzin patologicznych	251
w tym z powodu:	
- alkoholizmu	228
- narkomanii	4
- kryminogenności	22

**Struktura bezrobocia w 2009 r.**

Ogólna liczba bezrobotnych	970
w tym: kobiet	505
mężczyzn	465
Wykształcenie:	
- podstawowe	428
- zawodowe	332
- średnie	118
- średnie zawodowe	83
- wyższe	9
Wiek:	
- 18 – 24 lat	100
- 25 – 34 lat	174
- 35 – 44 lat	289
- powyżej 45 lat	407
Osoby z prawem do zasiłku	96
Osoby bez prawa do zasiłku	874
Czasookres bezrobocia:	
- do 12 miesięcy	208
- powyżej 12 miesięcy	762

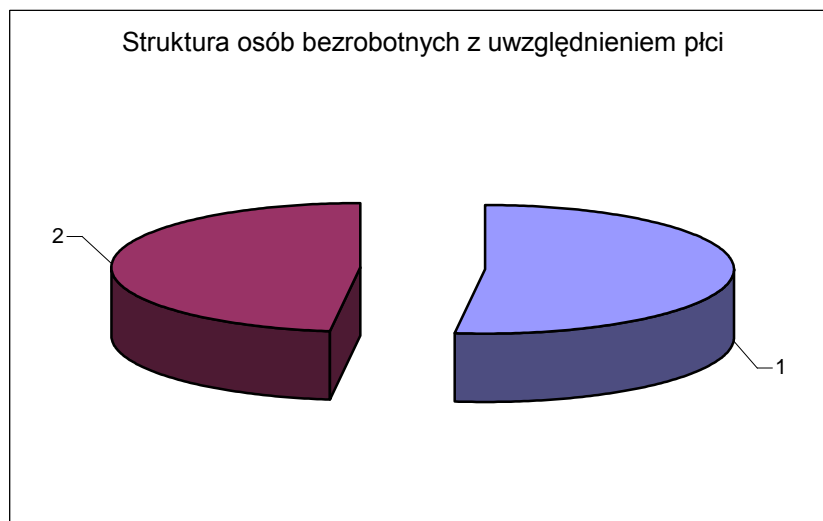

<b>Płeć</b>	<b>Osoby</b>	<b>%</b>
1. Kobiety	505	52 %
2. Mężczyźni	465	48 %

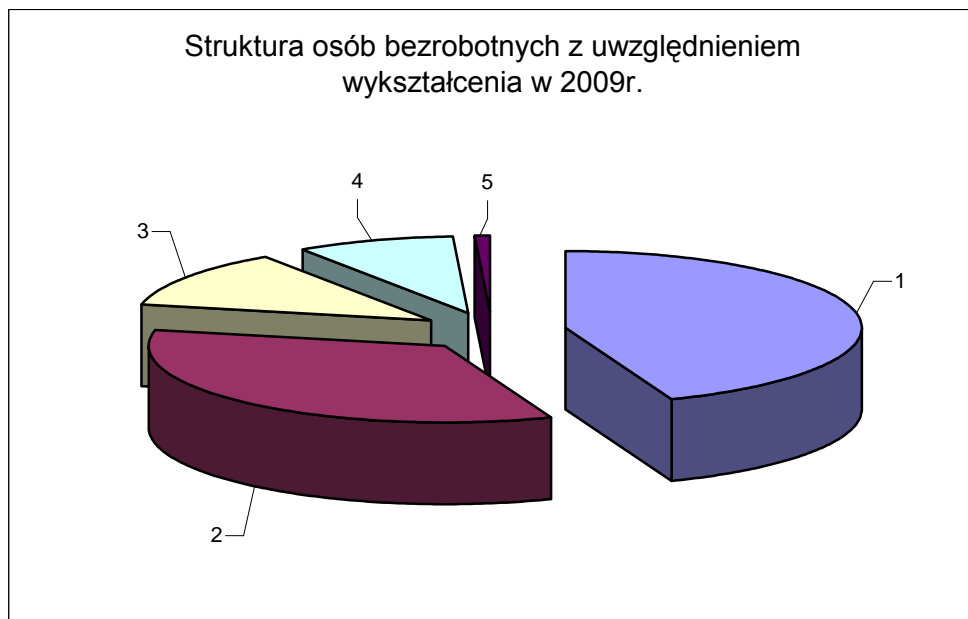

Wykształcenie	Osoby	%
1. Podstawowe	428	44
2. Zawodowe	332	34
3. Średnie	118	12
4. Średnie zawodowe	89	9
5. Wyższe	9	1

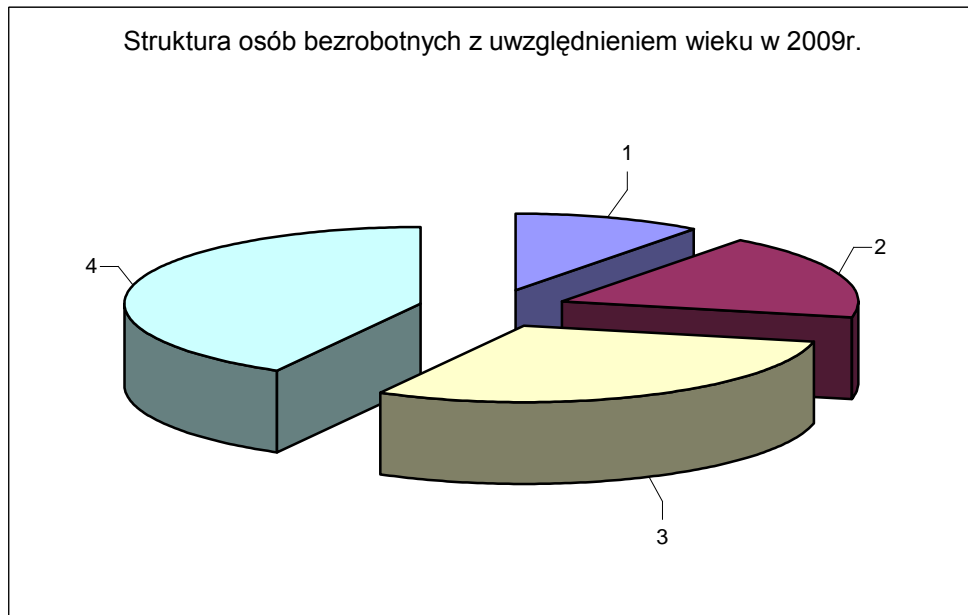

Wiek	Osoby	%
1. 18 -24 lat	100	10
2. 25 – 34 lat	174	18
3. 35 – 44 lat	289	30
4. Powyżej 45 lat	407	42

Struktura osób bezrobotnych z uwzględnieniem pobieranego zasiłku w 2009r.

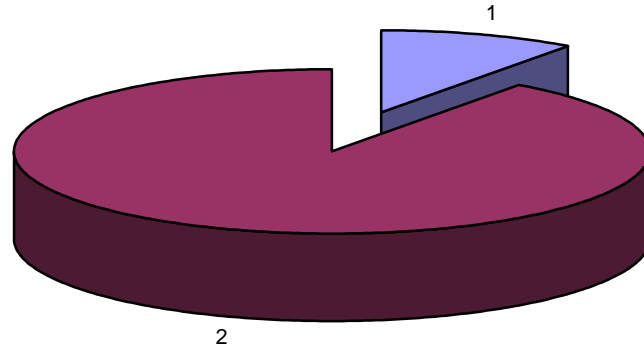

Prawo do zasiłku	Osoby	%
1. Osoby z prawem do zasiłku	96	10
2. Osoby bez prawa do zasiłku	874	90

Struktura osób bezrobotnych z uwzględnieniem czasookresu bezrobocia w 2009r.

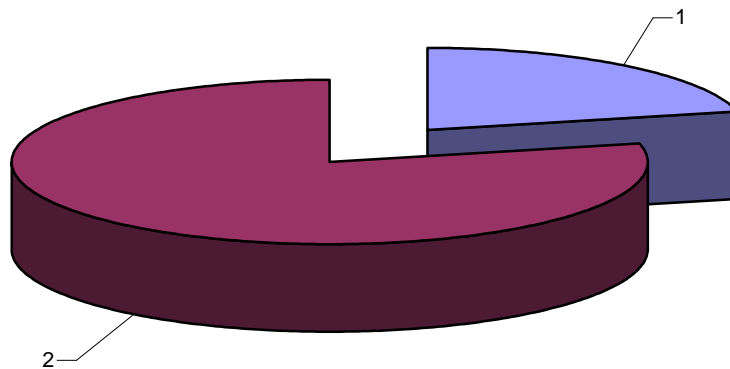

Czasookres bezrobocia	Osoby	%
1. Do 12 miesięcy	208	21
2. Powyżej 12 miesięcy	762	79

### Pomoc środowiskowa w 2009 r.

#### I. Działania realizowane w ramach przyjęć interesantów w Ośrodku.

1. Ogólna liczba spraw załatwionych	13.720
przez pracowników socjalnych, w tym:	
- liczba przyjętych interesantów	8.765
- ogólna liczba skierowań wydanych przez pracowników socjalnych dot.: udzielania pomocy w postaci żywności, odzieży przez organizacje pozarządowe	856
- ogólna liczba wydanych bonów na posiłki	1.951
- ogólna liczba wydanych skierowań na posiłki w szkołach i przedszkolach	491
- ogólna liczba wydanych skierowań na kolonie letnie	110
- ogólna liczba konsultacji pracowników socjalnych ze specjalistami z Punktu Konsultacyjnego ds. Przemocy i KIS w sprawie klientów korzystających z pomocy oraz realizujących program „Maksymilian”	587
- ogólna liczba korespondencji z innymi instytucjami oraz własna dotycząca indywidualnych spraw oraz współpracy z instytucjami	960
II. Ogólna liczba spraw związanych z pracą w terenie na rzecz osób i rodzin,	8.453
w tym:	
- wywiady środowiskowe w związku z udzieleniem pomocy w ramach ustawy o pomocy społecznej	2.912
- wywiady dla potrzeb dodatków mieszkaniowych	270
- wywiady dla potrzeb świadczeń rodzinnych	217
- wywiady środowiskowe oraz pobyty w środowisku dla potrzeb innych instytucji ( w związku z nadesłaną korespondencją )	288
- pobyty w środowisku wynikające z realizacji ustalonych działań w ramach pracy socjalnej	2.875

- ogólna liczba spraw załatwionych w środowisku  
związanych z reprezentowaniem osoby/rodziny  
w różnych instytucjach 1.835
- ogólna liczba interwencji w środowisku w związku  
z sytuacją kryzysową osób/rodzin 56

III. Działania podejmowane w środowisku przez pracowników socjalnych zgodnie z ustawą o pomocy społecznej w zakresie między innymi: pobudzania społecznej aktywności, inicjowania nowych form pomocy, wdrażania programów ukierunkowanych na podnoszenie jakości życia:

- prowadzenie stałej kampanii informacyjnej w szkołach, przedszkolach oraz placówkach służby zdrowia poprzez dostarczanie ulotek i informacji dot. działalności Punktu Konsultacyjnego ds. Przemocy w Rodzinie w ramach programu „System wsparcia dla ofiar przemocy”,
- udział w imprezach integracyjnych organizowanych w szkołach oraz udział pracowników socjalnych w spotkaniach z rodzicami podczas wywiadówek szkolnych w ramach realizowanego przez Ośrodek programu „Razem możemy więcej”, mającego na celu inicjowanie nowych form pomocy osobom i rodzinom mającym trudną sytuację życiową, udzielanie pełnej informacji o przysługujących im świadczeniach i dostępnych formach pomocy realizowanej przez Ośrodek,
- stała współpraca pracowników socjalnych z administratorami SM „Lokator” i TBS „Złotnicki” w sprawie osób i rodzin mających zadłużenia czynszowe, zagrożonych eksmisją w ramach programu „Mieszkanie bez długu”, stała współpraca z działem windykacji TBS polegająca na weryfikacji sytuacji życiowej i materialnej dłużników objętych programem pomocy osobom zagrożonym eksmisją w ramach zawartego w marcu 2008 r. porozumienia z TBS,
- stała współpraca, wspólne interwencje w środowisku pracowników socjalnych z Policją i Strażą Miejską dot. osób bezdomnych w ramach realizowanego programu „Szansa dla Ciebie” mającego na celu zapewnienie schronienia i posiłków szczególnie w okresie jesienno – zimowym, kiedy niskie temperatury powodują, że osoby bezdomne narażone są na szereg niebezpieczeństw zagrażających życiu.

Ustawa z dnia 12 marca 2004 r. wprowadziła do zestawu instrumentów wykorzystywanych przez pracowników socjalnych kolejne narzędzie pracy z klientami instytucji pomocy

społecznej – kontrakt socjalny. Jest to pisemna umowa, którą pracownik socjalny zawiera z osobą ubiegającą się o pomoc. Umowa ta ma na celu określenie uprawnień i zobowiązań obu stron w ramach wspólnie podejmowanych działań zmierzających do poprawy warunków życia osoby lub rodziny zwracającej się do ośrodka pomocy społecznej.

W 2009 r. pracownicy socjalni zawarli 220 kontraktów, z tego:

- 178 zakończonych pozytywnie
- 42 zakończonych negatywnie
- 18 aktualnie kontynuowanych.

Kontrakty socjalne dotyczyły:

- udział w projekcie systemowym „Maksymilian” - 78
- uczestnictwa w Klubie Integracji Społecznej – 37
- ustalenia stopnia niepełnosprawności – 3
- ubiegania się o dofinansowanie do czynszu – 16
- przeprowadzenia remontu, malowania – 10
- utrzymywania abstynencji – 4
- indywidualnego planu wychodzenia z bezdomności - 2
- korzystania z terapii u specjalisty ds. uzależnień – 45
- złożenia wniosku o uzyskanie tytułu prawnego do lokalu – 1
- uporządkowania mieszkania – 6
- uzyskania dowodu osobistego – 4
- ustalenia uprawnień do świadczeń rentowych – 2
- systematycznego kontaktu z doradcą zawodowym – 4
- ubieganie się o lokal socjalny, bądź zamianę lokalu – 3
- udziału w terapii u psychologa – 1
- podwyższenia alimentów – 2
- złożenia wniosku o zasiłek rodzinny – 2
- ubiegania się o alimenty 2

# **Niekonwencjonalne formy działania Ośrodka**

### **Przy Ośrodku działa:**

1. Poradnia Prawno – Rodzinna
2. Punkt Konsultacyjny ds. Przemocy w Rodzinie
3. Klub Seniora
4. Punkt Informacji Obywatelskiej
5. Europejski Punkt Informacyjno Doradczy dla Osób Niepełnosprawnych i ich Rodzin
6. Klub Integracji Społecznej
7. Zespół Interwencji Kryzysowej
8. Zespoły Interdyscyplinarne

### **Ośrodek realizuje następujące programy:**

- 1) System wsparcia dla osób długotrwale pozostających bez pracy,
- 2) Programy w zakresie przeciwdziałania bezrobociu i łagodzenia jego negatywnych skutków z Mobilnym Centrum Informacji Zawodowej,
- 3) Centrum Aktywności Lokalnej – jako metoda integracji i przeciwdziałania wykluczeniu społecznemu,
- 4) Miejski Program Przeciwdziałania Przemocy w Rodzinie,
- 5) Miejski Program Przeciwdziałania Narkomanii,
- 6) System wsparcia dla ofiar przemocy w rodzinie,
- 7) Program przeciwdziałania bezdomności,
- 8) Program rozwoju i upowszechniania aktywnej integracji „Maksymilian”.

### **Formy działania Ośrodka na rzecz:**

#### **I. Rodzin bezrobotnych**

- 1) stała współpraca z Powiatowym Urzędem Pracy, pracodawcami,
- 2) dyżury pracowników socjalnych w PUP,
- 3) dyżury doradcy zawodowego w Ośrodku,
- 4) kierowanie do Klubu Pracy przy PUP,
- 5) dyżury doradcy zawodowego z Mobilnego Centrum Informacji Zawodowej,
- 6) działalność Klubu Integracji Społecznej,
- 7) realizacja programu „System wsparcia dla długotrwale pozostających bez pracy”,
- 8) realizacja programów w zakresie przeciwdziałania bezrobociu i łagodzenia jego negatywnych skutków z Mobilnym Centrum Informacji Zawodowej,

- 9) realizacja programu rozwoju i upowszechniania aktywnej integracji „Maksymilian”.

### **1. Działalność Klubu Integracji Społecznej**

**Klub Integracji Społecznej** – to jednostka organizacyjna, której celem jest realizacja działań umożliwiających udzielanie osobom i ich rodzinom pomocy w odbudowaniu i podtrzymaniu umiejętności w życiu społeczności lokalnej, w powrocie do pełnienia ról społecznych w miejscu zamieszkania, pobytu oraz w podniesieniu kwalifikacji zawodowych, jako wartości na rynku pracy. **Klub Integracji Społecznej** udziela wsparcia celem integrowania się grup i osób o podobnych trudnościach i problemach życiowych, pomaga samoorganizować się jego członkom, podejmować przez nich wspólne inicjatywy i przedsięwzięcia w zakresie aktywizacji zawodowej. **Klub Integracji Społecznej** jest otwarty na potrzeby lokalnego środowiska, który stara się dopasować swoim zakresem świadczonych usług i działaniem do potrzeb wszystkich grup ryzyka, nie tylko określonych przepisami ustawy o zatrudnieniu socjalnym.

Uczestnicy zajęć w **Klubie Integracji Społecznej** to:

- a) bezdomni, realizujący indywidualny program wychodzenia z bezdomności,
- b) uzależnieni od alkoholu, po zakończeniu programu psychoterapii w zakładzie leczenia odwykowego,
- c) uzależnieni od narkotyków lub innych środków odurzających, po zakończeniu programu terapeutycznego w zakładzie opieki zdrowotnej,
- d) chorzy psychicznie, w rozumieniu ustawy o ochronie zdrowia psychicznego,
- e) bezrobotni, w rozumieniu przepisów ustawy o promocji zatrudnienia i instytucjach rynku pracy, zaliczeni do kategorii długotrwale pozostających bez pracy przez okres co najmniej 24 miesięcy,
- f) zwalniani z zakładów karnych, mający trudności w integracji ze środowiskiem w rozumieniu przepisów ustawy o pomocy społecznej,
- g) uchodźcy, realizujący indywidualny program integracji, w rozumieniu przepisów ustawy o pomocy społecznej,

którzy podlegają wykluczeniu społecznemu i ze względu na swoją sytuację życiową nie są w stanie własnym staraniem zaspokoić swoich podstawowych potrzeb życiowych i znajdują się w sytuacji powodującej ubóstwo oraz uniemożliwiającej lub ograniczającej uczestnictwo w życiu zawodowym, społecznym i rodzinnym.

**Reintegracja społeczna** – to działania mające na celu odbudowanie i podtrzymanie u osoby umiejętności uczestnictwa w życiu społeczności lokalnej, pełnienia ról społecznych w miejscu zamieszkania lub pobytu.

**Reintegracja zawodowa** – to działania mające na celu odbudowanie i podtrzymanie zdolności do samodzielnego świadczenia pracy na rynku pracy.

**Zadaniem Klubu Integracji Społecznej** jest organizowanie doraźnej pomocy dla osób podlegających lub zagrożonych wykluczeniem społecznym w zatrudnieniu, poprzez kierowanie do różnych form zatrudnienia. Ścisła współpraca z Gminą, Powiatowym Urzędem Pracy, Mobilnym Centrum Informacji Zawodowej, zakładami pracy, organizacjami pozarządowymi i innymi podmiotami.

### **Plan zajęć w Klubie Integracji Społecznej**

Program może być realizowany do 12 miesięcy.

Celem działań jest reintegracja społeczna i zawodowa osób zagrożonych wykluczeniem społecznym. Jest on realizowany poprzez szereg kompleksowych działań zmierzających do zapewnienia osobom zagrożonym wykluczeniem społecznym bezpieczeństwa socjalnego, aktywizacji zawodowej i pomocy w rozwoju osobistym.

Celem jest edukacja personalna, zawodowa i społeczna ułatwiająca osiągnięcie samodzielności ekonomicznej poprzez zatrudnienie.

### **Reintegracja społeczna**

1. Diagnoza osobowościowa – każdy z uczestników jest zdiagnozowany przez psychologa przy współpracy pracowników socjalnych i doradcy zawodowego w celu dokładnego określenia jego potrzeb i deficytów oraz jego sytuacji życiowej.

Narzędzia diagnozy:

- ankieta ogólna,
- kwestionariusz preferencyjny i zainteresowań,
- kwestionariusz lub test psychometryczny służący do oceny początkowego poziomu umiejętności i predyspozycji uczestników.

2. Samopomocowe grupy wsparcia – uczestnicy są przydzielani do poszczególnych grup klasyfikacyjnych wymienionych w art. 1 ust. 2 ustawy o zatrudnieniu socjalnym.

Proces animowania działalności samopomocowych grup wsparcia polega na angażowaniu umiejętności członków w celu zaspokojenia ich potrzeb. Są tworzone grupy dostosowane do problemów uczestników.

W ramach tych grup są prowadzone zajęcia wprowadzające elementy terapii grupowej,

w której poprzez wymianę doświadczeń osoby znajdujące się w podobnej sytuacji wspierają się wzajemnie.

3. Zajęcia psycho-edukacyjne w zakresie rozwijania inteligencji emocjonalnej.

Szeroko pojmowana inteligencja emocjonalna wpływa na prawidłowe relacje jednostki ze społeczeństwem. Braki w tym zakresie można zniwelować poprzez odpowiedni trening interpersonalny. W tym celu przez cały okres trwania projektu są prowadzone zajęcia warsztatowe obejmujące:

- zajęcia z komunikacji społecznej,
- asertywności,
- wzmacnianie samooceny i poczucia własnej wartości,
- radzenie sobie ze stresem i przezwyciężania problemów życiowych,
- naukę obierania sobie celów i sposobów ich realizacji.

4. Edukacja w grupie samokształceniowej. Zajęcia edukacyjne prowadzone przez któregoś z uczestników pod kierunkiem wolontariusza na temat zgłoszony wcześniej przez grupę. Tematy są wybierane z następujących dziedzin:

- aktualne zagadnienia społeczno – ekonomiczne,
- zagadnienia etyki i kultury,
- profilaktyka uzależnień,
- społeczeństwo obywatelskie,
- gospodarka wolnorynkowa,
- inne.

Na zajęcia są zapraszani specjaliści w charakterze ekspertów.

5. Proponowanie alternatywnych form spędzania czasu – uzupełnieniem zajęć prowadzonych w Klubie są różnorodne formy spędzania wolnego czasu, np. zajęcia rekreacyjne, czytanie prasy, różne gry i zabawy ( działania te realizowane w trakcie trwania programu w zależności od okoliczności związanych z wdrażaniem innych działań jako ich uzupełnienie i urozmaicenie z nastawieniem na aktywne formy spędzania wolnego czasu ).

### **Reintegracja zawodowa**

1. Badanie preferencji zawodowych – są one prowadzone przez psychologa przy użyciu testu Hollanda, służącego do określenia kierunków rozwoju i preferencji osobowych uczestników.
2. Budowanie Indywidualnych Planów Działania – na podstawie informacji zebranych przez

psychologa/pracownika socjalnego/pedagoga/ doradcy zawodowego są opracowywane IPD, na podstawie których uczestnicy mogą zostać zakwalifikowani na indywidualne kursy podnoszące kwalifikacje, dobrane odpowiednio do ich preferencji i możliwości zawodowych oraz do zidentyfikowanych przez pracowników Klubu zapotrzebowań lokalnego rynku pracy.

3. Kształtowanie postawy pro-aktywnej podczas trwania programu jest przeprowadzony cykl zajęć warsztatowych obejmujących edukację personalną i zawodową uczestników, umożliwiającą:
- nabycie umiejętności aktywnego poszukiwania pracy,
  - nabycie umiejętności przygotowania własnego CV, listu motywacyjnego, pisanie pism urzędowych i podań,
  - zapoznanie z podstawami prawa: pracy, działalności gospodarczej, administracyjnego, przepisów bhp i p. poż.,
  - poznanie charakteru pracy i struktury organizacyjnej bezpośrednio w zakładzie pracy,
  - nauka autoprezentacji i symulowanie rozmowy kwalifikacyjnej z pracodawcą,
  - kształtowanie nawyków pracy poprzez poznanie charakteru pracy i struktury organizacyjnej bezpośrednio w zakładzie pracy,
  - opanowanie podstawowych technik negocjacji i mediacji.
3. Kursy podnoszące umiejętności i kwalifikacje zawodowe na podstawie Indywidualnych Planów Działania.

W ramach programu „**System wsparcia dla osób długotrwale pozostających bez pracy**” Miejski Ośrodek Pomocy Społecznej Centrum Opieki Socjalnej w Zduńskiej Woli realizuje zadania pomocy społecznej w zakresie zadań zleconych gminie oraz zadań własnych gminy. Głównym zadaniem ośrodka oraz zatrudnionych w nim pracowników socjalnych jest dążenie do pełnego zdiagnozowania i zaspokojenie niezbędnych potrzeb życiowych osób i rodzin, jak również umożliwienie im bytowania w warunkach odpowiadających godności człowieka. Odpowiadając na wyznaczony kierunek działań i jednocześnie realizując zadania własne MOPS COS w Zduńskiej Woli przystąpił do realizacji projektu systemowego „Maksymilian” w ramach *Priorytetu VII Programu Operacyjnego Kapitał Ludzki – Promocja Integracji Społecznej, Działanie 7.1 Rozwój i upowszechnienie Aktywnej Integracji; Poddziałania 7.1.1 Rozwój i upowszechnienie aktywnej integracji przez ośrodki pomocy społecznej*: zgodnie z umową ramową nr UDA-POKL.07.01.01-10-003/08-00 zawartą w dniu 01.10.2008r. pomiędzy Wojewódzkim Urzędem Pracy w Łodzi jako instytucją Pośredniczącą

II stopnia, a Miastem Zduńska Wola aneksowaną w dniu 28 maja 2009r. w celu realizacji II etapu projektu.

I etap projektu realizowano w okresie od 01.01.2008r. do 31.12.2008r. Liczba uczestników 26. Pracę podjęło 11 osób. Wydatkowano kwotę 230.614,23 zł.

II etap projektu realizowano w okresie od 01.01.2009r. do 31.12.2009r.

Głównym celem projektu jest ułatwienie dostępu do rynku pracy osobom pozostającym bez pracy, pozostającym bez pracy, korzystającym z pomocy społecznej, a także wzmacnianie samooceny i poczucia własnej wartości, pracę nad zmianą postaw i wartości w odniesieniu do pracy zawodowej, kształtowanie aktywnej i odpowiedzialnej postawy życiowej.

Cel główny przedsięwzięcia osiągnięty został poprzez realizację następujących celów szczegółowych :

- 1) doradztwo zawodowe - pomoc w nabywaniu umiejętności samodzielnego i skutecznego poruszania się po rynku pracy,
- 2) wsparcie psychologiczne - wzmocnienie samooceny, kształtowanie odpowiedzialnej i aktywnej postawy życiowej,
- 3) wsparcie terapeutyczne - wzmocnienie motywacji do utrzymania abstynencji,
- 4) utworzenie grup samopomocowych - usprawnienie relacji interpersonalnych,
- 5) szkolenia zawodowe umożliwiające nabycie nowych kwalifikacji.

### **Oferta programowa dla beneficjentów ostatecznych.**

Planowana liczba uczestników projektu = 70 osób

Wydatkowana kwota 619.306,02 zł.



**Aktywizację edukacyjną**, na którą składały się szkolenia zawodowe. Po zakończeniu szkolenia uczestnik otrzymał odpowiednio zaświadczenie, certyfikat lub uprawnienie do wykonywania zawodu.

**Aktywizację zdrowotną**, w ramach której proponowano badania profilaktyczne lub specjalistyczne.

**Aktywizację społeczną**, w ramach której utworzone zostały samopomocowe grupy wsparcia, mające na celu m. in. usprawnienie relacji interpersonalnych, prowadzone przez psychologa, prawnika oraz terapeutę, którego pomoc obejmowała przede wszystkim rodziców samotnie wychowujących dzieci, bezradnych wychowawczo, rodzin z problemami alkoholowymi, osób bezrobotnych.

Ponadto w ramach dodatkowego zadania wchodzącego w zakres działań środowiskowych zaproponowano uczestnikom udział w spotkaniu wigilijnym, mających charakter integracyjny, podsumowujący realizację zadań oraz aktywność uczestników biorących udział w projekcie.

W projekcie zaplanowano udział 70 beneficjentów, bezrobotnych, w wieku aktywności zawodowej, korzystających z pomocy społecznej. W rzeczywistości przez projekt przeszło 78 osób. Wszystkie osoby przystępujące do realizacji zadań w ramach projektu wypełniły deklarację udziału w projekcie, spełniały wyznaczone kryteria do udziału w projekcie: posiadały status osoby bezrobotnej, znajdowały się w wieku aktywności zawodowej, korzystały z pomocy MOPS.

***W projekcie wzięło udział:*** 60 kobiet, 18 mężczyzn;

**Tabela nr 2. Przepływ uczestników w II etapie projektu Maksymilian.**

Lp.	Płeć	Liczba osób, które rozpoczęły udział w projekcie	Liczba osób, które zakończyły udział w projekcie zgodnie z wyznaczoną ścieżką wsparcia	Liczba osób, które przerwały udział w projekcie
1.	Kobiety	60	53	7
2.	Mężczyźni	18	13	5
	Ogółem:	78	66	12

Z uzyskanych zestawień wynika, iż wśród uczestników projektu odnotowano znaczną przewagę kobiet, stanowiły one 77% uczestników całego przedsięwzięcia.

**Tabela nr 3. Wiek uczestników projektu wg. płci.**

Lp.	Kategoria wiekowa	Liczba osób	W tym kobiety	udział %
1.	osoby młode w wieku 15-24 lata	3	3	3,8%
2.	osoby w wieku 25 – 54 lata	66	55	84,6%
3.	osoby w wieku starszym 55-64 lata	9	2	11,6%
Ogółem:	-----	78	60	100%

Z zawartych w tabeli nr 4 danych wynika, iż najliczniejszą grupą wiekową wśród uczestników projektu stanowiły osoby znajdujące się między 25 a 54 rokiem życia. Udział osób z tej grupy wiekowej stanowił 84,6% wszystkich uczestników projektu.

**Tabela nr 4. Wykształcenie uczestników projektu wg. płci.**

Podstawowe	29 osób	22 kobiety	7 mężczyzn	37,2%
Ponadgimnazjalne	47 osób	36 kobiet	11 mężczyzn	60,3%
Pomaturalne	2 osoby	2 kobiety	0	2,6%
Wyższe	0	0	0	0%
<b>Razem;</b>	<b>78 osób</b>	<b>60 kobiet</b>	<b>18 mężczyzn</b>	<b>100%</b>

Z danych zawartych w tabeli nr 4 wynika, iż najliczniejszą grupę bo aż 60,3% stanowiły osoby posiadające wykształcenie ponadgimnazjalne.

### **Realizacja zaplanowanych zadań w ramach projektu. Uzyskane wskaźniki i rezultaty.**

Przez projekt Maksymilian przeszło ogółem 78 osób: 60 kobiet i 18 mężczyzn.

Realizację zadań ukończyło 66 osób: 53 kobiety i 13 mężczyzn.

Szkolenia w Klubie Integracji Społecznej ukończyło 54 osoby: 44K i 10M;

Szkolenia zawodowe ukończyły 64 osoby:

W zajęciach grupy samopomocowej brało udział 27 osób; 23 K i 4M;

12 osób nie ukończyło projektu, rezygnując z udziału w trakcie jego trwania, w tym 4 osoby na zaawansowanym etapie realizacji projektu. 15 uczestników rozpoczęło udział jeszcze w I etapie i kontynuowało udział w II etapie przedsięwzięcia. Osoby te uczestniczyły w zajęciach KIS w poprzedniej edycji programu. W związku z czym zostały objęte 3 z 4 proponowanych w projekcie instrumentów aktywnej integracji tj. aktywizacją edukacyjną, społeczną oraz zdrowotną.

**Tabela nr 5. Wykonanie zadań. Wskaźniki uczestnictwa w projekcie.**

Rezultaty twarde	Liczba osób	
	zakładana	zrealizowana
<b>1. Aktywna integracja: zawarcie kontraktu socjalnego</b>	70	66
<b>Aktywizacja zawodowa</b>	<b>70</b>	<b>66</b>
Zajęcia KIS prowadzone przez psychologa, doradcę zawodowego, prawnika	55	54
Zaświadczenia o ukończeniu KIS	55	54
Materiały szkoleniowe	55	54
Materiały biurowe	70	70
<b>Aktywizacja edukacyjna</b>	<b>70</b>	<b>64</b>
Szkolenia zawodowe w zawodach:		
1/obsługa kasy fiskalnej+ sprzedawca profesjonalny + minimum sanitarne	11	10
2/księgowość z obsługą komputera + księgowanie komputerowe programów finansowo-księgowych + obsługa kadr i płac	14	14
3/kosmetyczno-fryzjerski	5	5
4/opieka nad osobami starszymi	2	2
5/kucharz +pomoc kucharza + minimum sanitarne	14	13
6/gastronomiczny + minimum sanitarne	10	10
7/przewóz towarów niebezpiecznych + rozładunek i załadunek cystern	1	1
8/napełnianie zbiorników samochodowych gazem LPG	5	3
9/spawanie elektryczne, gazowe, MAG, TIG	3	3
10/palacz + kierowca wózków jezdniowych	4	2
11/magazynier + kierowca wózków jezdniowych z wymianą butli + obsługa komputera	1	1
Certyfikaty, zaświadczenia, uprawnienia	70	64
<b>Aktywizacja zdrowotna</b>	<b>70</b>	<b>70</b>
Badania profilaktyczne	70	70
<b>Aktywizacja społeczna</b>	<b>34</b>	<b>27</b>
Grupa samopomocowa prowadzona przez psychologa, prawnika oraz terapeutę ds. uzależnień	34	27
<b>3. Wsparcie dochodowe; zasiłki i pomoc w naturze</b>	<b>70</b>	<b>75</b>
<b>4. Działania o charakterze środowiskowych: spotkanie wigilijne, podsumowujące udział w projekcie.</b>	<b>66</b>	<b>66</b>

Zorganizowano konferencję promującą projekt Maksymilian, w której wzięło udział 70 osób.

W lokalnej prasie wyemitowano cyklicznie 6 ogłoszeń prasowych informujących

mieszkańców miasta o założeniach i postępach projektu. Opracowano projekt biuletynu informacyjno-promocyjnego, wydrukowano i rozkolportowano 150 szt. Biuletynów.

**W ramach projektu uzyskano również szereg rezultatów miękkich takich jak:**

- 1) wzrost poziomu samodzielności i aktywności uczestników projektu na rynku pracy,
- 2) wzrost poziomu samodzielności w podejmowaniu decyzji i dokonywaniu wyborów życiowych,
- 3) podniesienie samooceny, poczucia własnej wartości,
- 4) nabycie umiejętności radzenia sobie ze stresem;
- 5) uzyskanie nowych umiejętności i kwalifikacji zawodowych przez uczestników projektu,
- 6) uzyskanie niezbędnych informacji prawno-doradczych,
- 7) nabycie umiejętności sporządzania dokumentów aplikacyjnych dla pracodawców,
- 8) nabycie umiejętności interpersonalnych oraz komunikacyjnych.

W 2009 r. w wyniku aktywnej pracy socjalnej i realizacji powyższych programów aktywizacji bezrobotnych prace podjęło 77 bezrobotnych.

## **II. Rodzin niezaradnych życiowo i wykazujących cechy patologiczne**

- 1) porady w Poradni Prawno - Rodzinnej, Punkcie Informacji Obywatelskiej:  
łącznie w 2009 r. udzielono 1.954 porady, konsultacje, przyjęcia terapeutyczne,
- 2) dyżury dzielnicowych Komendy Powiatowej Policji w Ośrodku,
- 3) współpraca z pedagogami szkolnymi, kuratorami sądowymi, dzielnicowymi polegająca na ustalaniu wspólnych działań na rzecz dzieci z rodzin patologicznych, wspólne odwiedziny rodzin patologicznych,
- 4) współuczestnictwo ze szkołami w organizowaniu imprez dla dzieci,
- 5) kierowanie dzieci na letni wypoczynek – 110 dzieci,
- 6) ścisła współpraca z Miejską Komisją Rozwiązywania Problemów Alkoholowych,
- 7) współpraca ze stowarzyszeniami, fundacjami działającymi na polu pomocy społecznej,
- 8) inne formy pomocy:
  - 30 dzieci – paczki świąteczne we współpracy z organizacjami pozarządowymi,
  - 29 rodzin – paczki żywnościowe świąteczne z Polskiego Komitetu Pomocy Społecznej,
  - 53 osoby starsze i niepełnosprawne paczki świąteczne,
  - 729 rodzin otrzymało żywność w postaci: ryżu, mleka, makaronu, sera, cukru, wędlin z PKPS, Ruchu Bezrobotnych,
  - 68 rodzin odzież z Fundacji Aktywni w Potrzebie,

## 9) realizacja Miejskiego Programu Przeciwdziałania Przemocy w Rodzinie w 2009 r.

### Działalność **Punktu Konsultacyjnego ds. Przemocy w Rodzinie**

W Punkcie świadczona jest pomoc:

a/ psychologiczna,

b/ prawna,

c/ socjalna,

d/ grupowe oddziaływania terapeutyczne ofiar przemocy w rodzinie.

**Psycholog** – ogólna liczba zarejestrowanych osób – 155

Ogólna liczba odbytych spotkań ( porady, oddziaływania terapeutyczne ) – 380

Konsultacje z pracownikiem socjalnym, kuratorem oraz innymi osobami  
w sprawach klientów - 73

**Prawnik** – ogólna liczba zarejestrowanych osób – 174

Ogólna liczba odbytych spotkań ( porady ) – 203

Konsultacje z pracownikiem socjalnym, kuratorem oraz innymi osobami  
w sprawach klientów - 18.

**Pracownicy socjalni** – ogólna liczba zarejestrowanych osób – 158

Ogólna liczba odbytych spotkań ( porady ) – 132

Konsultacje z pracownikiem socjalnym, kuratorem oraz innymi osobami  
w sprawach klientów – 138.

**Terapeuta** – ogólna liczba zarejestrowanych osób - 135

Ogólna liczba odbytych spotkań ( porady, oddziaływania terapeutyczne ) – 529

Konsultacje z pracownikiem socjalnym, kuratorem oraz innymi osobami  
w sprawach klientów - 33

W 2009 roku Miejski Ośrodek Pomocy Społecznej w Zduńskiej Woli przyjął 41 zgłoszeń dotyczących stosowania przemocy w rodzinie.

Fakt przemocy w 36 przypadkach zgłosiła Komenda Powiatowa Policji w Zduńskiej Woli, w 1 – Urząd Miasta, w 4 – inne instytucje, osoby prywatne, służby, pracownicy socjalni.

Procedura Niebieskiej Karty została wszczęta w 51 przypadkach.

W każdym przypadku miała miejsce interwencja pracownika socjalnego w środowisku, który w uzasadnionych przypadkach, inicjował założenie zespołu interdyscyplinarnego.

Formy pomocy udzielone rodzinom dotkniętym przemocą.

Rodzaj pomocy	Ofiary przemocy		Sprawcy pomocy	
	Ogółem		Ogółem	
	Liczba rodzin	Liczba osób w rodzinie	Liczba rodzin	Liczba osób w rodzinie
Wsparcie psychologiczne	46	165	9	34
Oddziaływanie terapeutyczne	11	42	17	48
Porada prawna	38	126	0	0
Pomoc materialna	26	91	11	35
Pomoc niematerialna	23	67	11	40
Praca socjalna	56		16	

W ramach swoich kompetencji Ośrodek:

- przeprowadza wywiad środowiskowy umożliwiający diagnozę sytuacji rodziny lub osoby,
- przygotowuje wszechstronny plan pomocy,
- monitoruje efekty podjętych działań,
- pomaga w załatwieniu spraw urzędowych i innych możliwych spraw bytowych,
- udziela szeroko rozumianego poradnictwa, np. prawnego, psychologicznego,
- udziela informacji o przysługujących świadczeniach i formach pomocy w uzasadnionych przypadkach,
- udziela pomocy finansowej w formie zasiłków stałych, okresowych, celowych,
- informuje o możliwościach uzyskania pomocy w środowisku lokalnym,
- w razie potrzeby, bądź na życzenie zainteresowanych, zwraca się do policji o podjęcie działań prewencyjnych wobec sprawcy, zgodnie z kompetencjami policji,
- w przypadku stwierdzenia, bądź podejrzenia popełnienia przestępstwa, powiadamia organy ścigania,
- prowadzi Punkt ds. Pomocy w Rodzinie, grupy wsparcia dla ofiar przemocy w rodzinie.

## **Zespół Interwencji Kryzysowej**

Zadaniem Zespołu jest udzielanie wszechstronnej pomocy ofiarom przemocy w rodzinie. Osoby poszkodowane korzystają z pomocy specjalistów w środowisku – psychologa, terapeuty uzależnień, prawnika, dzielnicowego, pracownika socjalnego. W ramach **Zespołu Interwencji Kryzysowej** pracownicy socjalni brali udział w 56 interwencjach w środowisku, gdzie wystąpiła przemoc w rodzinie wspólnie ze specjalistami z Punktu ds. Przemocy w Rodzinie oraz dzielnicowymi KPP w Zduńskiej Woli.

Włączenie Ośrodka do **Porozumienia „Niebieska Linia”** Ogólnopolskiego Porozumienia Osób, Organizacji i Instytucji Pomagających Ofiarom Przemocy w Rodzinie w celu działania na rzecz osób dotkniętych przemocą domową.

## **Zespoły interdyscyplinarne**

Pracownicy socjalni podejmują pracę z indywidualnym przypadkiem przez uruchamianie zespołów interdyscyplinarnych. Zespół interdyscyplinarny to grupa specjalistów podejmująca się współpracy i wspierająca pracownika socjalnego w jego działaniu.

### **W skład zespołu wchodzi:**

- pracownik socjalny,
- specjaliści zatrudnieni w Ośrodku: specjalista pracy socjalnej, psycholog, specjalista ds. uzależnień, prawnik, pedagog,
- dyrektor, kierownik – bezpośredni przełożony, w przypadku nietypowych spraw wymagających rozwiązań organizacyjnych,
- osoby spoza Ośrodka – lekarz, pielęgniarka środowiskowa, kurator, przedstawiciele organizacji pozarządowych, pedagog szkolny, dzielnicowy, dalsza rodzina, sąsiedzi.

Dla podopiecznego i rodziny skorzystać z pomocy takiego zespołu to:

- możliwość uzyskania wieloaspektowej oferty w przewycięzaniu trudnej sytuacji,
- większy wybór osób pomagających, możliwość otwierania się na różne relacje,
- lepsze rozumienie potrzeb, problemów oraz zasobów pomocnych w przewycięzaniu trudności i poprawie swojej sytuacji,
- uzyskanie wskazówek, w jaki sposób może efektywniej, a tym samym z większą satysfakcją osobistą rozwiązywać swoje trudności, problemy,
- większa samodzielność w realizacji potrzeb życiowych dzięki specjalistycznemu wsparciu, czego nie można byłoby osiągnąć bez ich pomocy,
- poczucie większej wartości, wpływu na życie.

Dla ośrodka pomocy społecznej tworzenie zespołu interdyscyplinarnego to:

- poszerzanie i doskonalenie współpracy przedstawicieli Ośrodka z przedstawicielami innych instytucji,
- pogłębianie wiedzy pracowników socjalnych zarówno o pomocy społecznej i jej formach, jak i działalności innych instytucji,
- promowanie pracy socjalnej i całościowego podejścia do rozwiązywania problemów rodzinnych,
- zaistnienie w społeczności lokalnej w roli współpartnera, często animatora, łącznika systemu pomocy.

W 2009 r. uruchomiono 24 zespoły interdyscyplinarne.

### **III. Osób w podeszłym wieku, niepełnosprawnych**

- 1) organizowanie i świadczenie usług opiekuńczych w miejscu zamieszkania,
- 2) kierowanie i ponoszenie kosztów za pobyt w domach pomocy społecznej,
- 3) organizowanie imprez dla starszych i niepełnosprawnych we współpracy z Polskim Komitetem Pomocy Społecznej, Związkiem Emerytów i Rencistów, Stowarzyszeniem na Rzecz Osób Niepełnosprawnych i innymi stowarzyszeniami,
- 4) współpraca z PFRON,
- 5) spotkania osób starszych i niepełnosprawnych w klubie „Uśmiech Seniora” działającym przy Ośrodku,
- 6) działalność Europejskiego Punktu Informacyjno Doradczego dla Osób Niepełnosprawnych i ich Rodzin,
- 7) włączenie się w Ogólnopolską Kampanię Społeczną „Czerwiec Aktywnych Społeczności” – społeczno - edukacyjna akcja promująca obywatelskie działania na rzecz rozwoju społeczności lokalnych „Zróbmy coś dla siebie i naszych społeczności”. Impreza integracyjna osób starszych i niepełnosprawnych.

### **IV. Na rzecz bezdomnych**

1. Liczba bezdomnych: **32**

2. Liczba osób, którym udzielono pomocy, uwzględniając podział na :

- kobiety: **7**
- mężczyzn: **25**

3. Ogólna liczba odbiorców świadczonych usług socjalnych: **32**

4. Podjęto następujące działania aktywizujące mające na celu usamodzielnienie osób bezdomnych:

- Praca socjalna pracowników MOPS COS w Zduńskiej Woli:
  - motywacja i pomoc w składaniu wniosków o lokalne socjalne. Opiniowanie wniosków w celu podniesienia ich skuteczności;
  - pomoc w uzyskiwaniu dokumentów tożsamości – dowodów osobistych;
  - motywowanie do podejmowania działań prowadzących do uzyskania zatrudnienia: rejestracja w PUP, zachęcanie do składania wizyt w PUP w celu otrzymania oferty pracy, kierowanie na zajęcia aktywizujące z doradcą zawodowym: kierowanie na szkolenia KIS;
  - kierowanie na terapie leczenia uzależnień od narkotyków i alkoholu;
  - pomoc osobom chorym w uzyskaniu świadczeń zdrowotnych w placówkach ZOZ;
- Opieka socjalna pracowników socjalnych zatrudnionych w Schronisku im. Bł. Franciszka Drzewieckiego w Henrykowie;
  - motywowanie do udziału i obejmowanie pensjonariuszy schroniska Indywidualnym Programem Wychodzenia z Bezdomności;
  - kierowanie na terapie odwykowe – leczenie choroby alkoholowej;
- Pomoc w naturze : wydawanie bonów żywnościowych na ciepłe posiłki oraz wydawanie skierowań do Banku Żywności po odbiór żywności.
- Wypłata zasiłków celowych na odzież i leki dla osób przebywających w schronisku dla osób bezdomnych.

Liczba osób bezdomnych skierowanych do placówek przez środki pomocy społecznej:

**- 21 osób.**

Liczba osób uczestniczących w aktywnych programach rynku pracy /KIS, projekt Maksymilian, inne/: **1 osoba.**

Liczba osób objętych indywidualnym planem wychodzenia z bezdomności stosownie do postanowień art. 49 ustawy z dnia 12 marca 2004r. o pomocy społecznej (Dz. U. z 2009 r. Nr 175, poz. 1362 ) – **21 osób.**

Liczba osób, które się usamodzielnily: - 2 osoby.

Miejski Ośrodek Pomocy Społecznej składa systematyczne apele do mieszkańców miasta na temat zasad i możliwości udzielania pomocy osobom bezdomnym na stronie

internetowej MOPS COS w Zduńskiej Woli oraz lokalnych mediach.

Ponadto w dalszym ciągu koordynuje prace „Koalicji na rzecz przeciwdziałania bezdomności” w skład, której wchodzi następujące instytucje: Policja i Straż Miejska, Urząd Miasta, Schronisko w Henrykowie, TBS „Złotnicki” oraz Samodzielny Publiczny Zakład Opieki Zdrowotnej w Zduńskiej Woli.

### **Europejski Punkt Informacyjno Doradczy dla Osób Niepełnosprawnych i ich Rodzin.**

#### **Zadaniem Punktu jest:**

- dostarczanie informacji – prawo, edukacja, rehabilitacja, organizacje i instytucje, programy i placówki pomocowe,
- poradnictwo w zakresie rozwiązywania problemów prawno – socjalnych,
- promowanie aktywnego niezależnego sposobu życia osób niepełnosprawnych,
- informowanie o polskich i światowych rozwiązaniach na rzecz osób niepełnosprawnych.

#### **W Punkcie pracują:**

- pracownicy socjalni,
- prawnicy,
- wolontariusze,
- psycholog.

W 2009 r. z różnych form pomocy skorzystało 409 osób niepełnosprawnych, w tym 76 ze znacznym stopniem niepełnosprawności, 170 z umiarkowanym stopniem niepełnosprawności i 163 z lekkim stopniem niepełnosprawności.

### **Centrum Aktywności Lokalnej – projekt finansowany ze środków Unii Europejskiej.**

Podstawowym założeniem programu jest aktywizowanie społeczności lokalnej i tworzenie poczucia przynależności do danego miejsca i lokalnej grupy. „Pomóżmy ludziom, aby pomagali sobie sami” to naczelną zasadą CAL.

#### **Cele i planowane rezultaty projektu**

Celem projektu jest zwiększenie efektywności i jakości społecznego oddziaływania ośrodków pomocy społecznej w województwie łódzkim poprzez wprowadzenie działań środowiskowych metodą CAL.

#### **Inicjatywy podjęte w ramach CAL**

##### **1. Rozpoznanie środowiska lokalnego**

- opracowano mapę zasobów i potrzeb środowiska lokalnego zawierającą wszystkie elementy rozpoznania środowiska lokalnego m.in.: instytucje i organizacje, zasoby ludzkie, kanały komunikacji, identyfikacje obiektów, tradycje lokalne,
- przeprowadzono badania ankietowe w celu poznania problemów i potrzeb społeczności lokalnej,
- zidentyfikowano główne problemy społeczne środowiska.

## **2. Rozwijanie komunikacji społecznej w środowisku**

- pracownicy socjalni MOPSCOS przygotowali i realizują następujące projekty skierowane do mieszkańców Zduńskiej Woli:

### **1. Projekt „Razem możemy więcej”.**

Projekt realizowany jest w ramach Centrum Aktywności Lokalnej, adresowany do mieszkańców miasta Zduńska Wola w tym również do klientów Miejskiego Ośrodka Pomocy Społecznej. Celem głównym projektu jest stworzenie zintegrowanej społeczności, zdolnej rozwiązywać własne, lokalne problemy, w ramach współdziałania i aktywności wielu sił społecznych.

Działania realizowane w ramach projektu:

1. Inicjowanie i wspieranie grup samopomocowych i obywatelskich;
2. Tworzenie koalicji lokalnych;
3. Organizowanie imprez integracyjnych, festynów i happeningów;
4. Organizowanie lokalnej informacji i edukacji obywatelskiej;
5. Współpraca ze specjalistami w celu przeciwdziałania i ograniczania patologii i skutków negatywnych zjawisk społecznych oraz łagodzeniu skutków ubóstwa;
6. Inicjowanie nowych form pomocy osobom i rodzinom mającym trudną sytuację życiową.

Podstawą ww. działań jest praca socjalna świadczona indywidualnie, na rzecz rodzin, grup oraz społeczności lokalnej.

### **2. Projekt „Mieszkanie bez długu”.**

Celem głównym projektu jest stworzenie warunków umożliwiających spłatę zadłużenia czynszowego u osób i rodzin korzystających z pomocy społecznej. Odbiorcami wsparcia proponowanego w ramach projektu są osoby i rodziny bezrobotne, nieaktywne zawodowo lub mające problemy ze znalezieniem zatrudnienia, będące beneficjentami pomocy społecznej, zamieszkujące w zasobach

Towarzystwa Budownictwa Społecznego „Złotnicki” i Spółdzielni Mieszkaniowej „Lokator”.

Działania realizowane w ramach projektu:

1. Stała współpraca pracowników socjalnych z TBS „Złotnicki” i SM „Lokator” w celu monitorowania zadłużeń;
2. Diagnozowanie sytuacji materialnej i społecznej rodzin;
3. Wsparcie finansowe dla rodzin w trudnej sytuacji materialnej;
4. Mobilizowanie klientów pomocy społecznej do udziału w szkoleniach Klubu Integracji Społecznej w celu zmiany niekorzystnych sytuacji społecznych;
5. Motywowanie klientów pomocy społecznej do negocjacji z administratorami mieszkań, pomoc w negocjacjach o umorzenie części zadłużeń mieszkaniowych lub rozłożenie ich na raty.

### **3. Projekt „Szansa dla Ciebie”.**

Projekt adresowany jest do osób bezdomnych z terenu miasta.

Celem głównym projektu jest wspieranie osób bezdomnych w rozwiązywaniu ich problemów życiowych, w szczególności rodzinnych i mieszkaniowych. Udzielanie pomocy w uzyskaniu zatrudnienia. Przeciwdziałanie w poszerzaniu się zjawiska bezdomności oraz dążenie do społeczno-ekonomicznego usamodzielnienia się osób bezdomnych, a także ich pełnoprawnego funkcjonowania w życiu społecznym.

Działania realizowane w ramach projektu:

z uczestnikami projektu podpisane zostaną **„Indywidualne Programy Wychodzenia z Bezdomności”** obejmujące:

- zapewnienie noclegu;
- wyżywienie;
- objęcie ubezpieczeniem zdrowotne;
- przekazaniem odzieży i środków higieny;
- umożliwienie leczenia i pomocy w leczeniu uzależnień;
- udzielenie pomocy prawnej;
- poszukiwanie stałych miejsc zamieszkania;
- pomoc w załatwianiu spraw emerytalnych i rentowych;
- pomoc w wyrabianiu lub odtwarzaniu dokumentów osobistych;
- pośrednictwo pracy, reintegrację zawodową;
- prowadzeniu poradnictwa terapeutycznego i psychologicznego;

Dla uczestników programu przewidziane jest wsparcie finansowe udzielane zgodnie z przepisami zawartymi w ustawie o pomocy społecznej;

#### **4. Projekt „Zostań Świętym Mikołajem”;**

Projekt kierowany jest do dzieci klientów Miejskiego Ośrodka Pomocy Społecznej w Zduńskiej Woli.

Celem projektu jest zaspokojenie potrzeby dostępu do zabawek dzieci osób korzystających z pomocy finansowej tutejszego Ośrodka, pobudzanie empatii mieszkańców Zduńskiej Woli oraz zmiana wizerunku Miejskiego Ośrodka Pomocy Społecznej.

Działania realizowane w ramach projektu:

1. Zebranie informacji o beneficjentach;
2. Opracowanie działań logistycznych związanych z przyjmowaniem i dystrybucją zabawek;
3. Promocja przedsięwzięcia;
4. Nawiązanie współpracy z partnerami;
5. Magazynowanie, sortowanie i przekazanie zabawek do odbiorców;

Partnerami w realizacji projektu są: "Dziennik Łódzki", Telewizja Kablowa ZW „Media” w Zduńskiej Woli, Tygodnik Bezpłatny „Extra”; Urząd Miasta Zduńska Wola; Tygodnik „Siedem dni”; Rozgłośnia Radiowa „Nasze Radio”.

#### **5. Projekt „Przemoc domowa! Stop – nie akceptuję!”;**

Projekt kierowany jest do osób dotkniętych problemem przemocy w rodzinie oraz osób będących świadkami przemocy;

Celem projektu jest zwiększenie dostępu w społeczeństwie do informacji na temat przemocy w rodzinie oraz systemowych rozwiązań dotyczących problemów osób pokrzywdzonych.

Działania realizowane w ramach projektu:

1. Zdiagnozowanie skali wystąpienia zjawiska przemocy na terenie miasta;
2. Przygotowanie i rozpowszechnienie broszur i ulotek informacyjnych o instytucjach udzielających pomocy w sytuacjach doświadczenia przemocy w rodzinie;
3. Rozpowszechnienie biuletynów informacyjnych, broszur, ulotek dotyczących zjawisk przemocy w rodzinach funkcjonujących wśród lokalnej społeczności;
4. Opracowanie materiałów informacyjnych na ścienną gazetkę;

5. Opracowanie i dystrybucja ogłoszeń informacyjnych dotyczących Międzynarodowego Dnia Eliminacji Przemocy Wobec Kobiet;
6. Prowadzenie stałej edukacji środowiska lokalnego na temat przemocy w rodzinie;
7. Współpraca z instytucjami działającymi na rzecz rozwiązywania problemów przemocy;
8. Poradnictwo w zakresie rozwiązywania problemów przemocy w rodzinie;
9. Współpraca ze specjalistami w dziedzinie udzielania kompetentnych informacji ofiarom przemocy.

**6. Projekt „Dzień ludzi bezdomnych”;**

Projekt kierowany jest do osób bezdomnych z terenu miasta Zduńska Wola, aktualnie korzystających z pomocy MOPS oraz przebywające w Schronisku, w Henrykowie; Celem projektu jest: udzielenie wsparcia, zapewnienie pełnej informacji dla osób bezdomnych o instytucjach i programach, które są związane z rozwiązywaniem problemów i przeciwdziałaniem bezdomności”..

**7. Projekt „Sami sobie”;**

Projekt adresowany jest do osób uzależnionych od alkoholu, długotrwale pozostających bez zatrudnienia;

Celem projektu jest uaktywnienie osób ze skłonnościami do nadużywania alkoholu, do podjęcia terapii odwykowej oraz podjęcia działań prowadzących do aktywności zawodowej.

Działania podejmowane w ramach projektu:

1. Przygotowanie do kontaktów z pracodawcami oraz pozostałymi partnerami rynku pracy;
2. Praca z psychologiem i terapeutą w zorganizowanych grupach wsparcia.

**8. Projekt „Szczęśliwe gniazdo”;**

Projekt adresowany jest do samotnych matek oraz dzieci z rodzin niepełnych, korzystających z pomocy tutejszego Ośrodka.

Celem projektu jest zmniejszenie poczucia bezradności kobiet samotnie wychowujących dzieci. Działania proponowane w ramach projektu:

1. Zorganizowanie cyklu spotkań z grupowych z terapeutą rodzinnym dla matek samotnie wychowujących dzieci;
2. Indywidualne rozmowy z psychologiem;
3. Wykonanie fotografii rodzinnych.

- Działalność Punktu Informacji Obywatelskiej:
  1. przy MOPSCOS, ul. Getta Żydowskiego 21B,
  2. przy Mobilnym Centrum Informacji Zawodowej, ul. Srebrna 2a,
- Działalność Europejski Punkt Informacyjno Doradczy dla Osób Niepełnosprawnych i ich Rodzin,
- Realizowanie wspólnych projektów z partnerem lokalnym Mobilnym Centrum Informacji Zawodowej:
- Działalność Klubu Integracji Społecznej.

### **3. Budowanie lokalnego partnerstwa**

- powołano koalicje na rzecz:
  - przeciwdziałania bezrobociu,
  - przemocy w rodzinie,
  - bezpieczeństwa osób starszych i niepełnosprawnych,
  - wykluczenia społecznego,
  - przeciwdziałania bezdomności.

### **4. Aktywizacja i mobilizacja mieszkańców do rozwiązywania grupowych i środowiskowych problemów**

- Klub Seniora,
  - zainicjowano grupę obywatelską na rzecz mieszkańców ul. Sieradzkiej,
  - w ramach Punktu ds. Przemocy w rodzinie działającego przy Ośrodku zainicjowano grupy samopomocowe dla:
    - osób uzależnionych i ich rodzin,
    - osób dotkniętych przemocą,
    - osób pozostających w długotrwałym bezrobociu,
    - zorganizowano kampanię informacyjną dotyczącą przeciwdziałania przemocy w rodzinie,
  - zorganizowanie 25.11.2009 r. Konferencji „Rodzina bez przemocy” oraz „Dnia Otwartego” w ramach którego odbyły się spotkania ze specjalistami Punktu Konsultacyjnego ds. Przemocy w Rodzinie jako inicjatywa poszerzenia dostępu do informacji na rzecz wspomagania ofiar przemocy w rodzinie.
- Celem Konferencji było podsumowanie lokalnego systemu przeciwdziałania przemocy w rodzinie „Zduńskowolskiej Koalicji na rzecz przeciwdziałania przemocy w rodzinie” oraz

zwiększenie dostępności i skuteczności pomocy dla rodzin, w których stosowana jest przemoc.

W Konferencji udział wzięli przedstawiciele następujących instytucji:

- Urzędu Miasta,
- Miejskiej Komisji Rozwiązywania Problemów Alkoholowych,
- Sądu Rejonowego,
- Komendy Powiatowej Policji,
- Powiatowego Centrum Pomocy Rodzinie,
- Poradni Psychologiczno – Pedagogicznej,
- służby zdrowia,
- oświaty,
- Klubów Abstynenckich,
- Mobilnego Centrum Informacji Zawodowej,
- lokalnych mediów.

**Od 2005 r. Ośrodek posiada Certyfikat Jakości Centrum Aktywności Lokalnej.**

# **Realizacja świadczeń rodzinnych**

Założeniem ustawy o świadczeniach rodzinnych jest zbudowanie nowego, odrębnego od systemu pomocy społecznej systemu pozaubezpieczeniowych świadczeń rodzinnych o charakterze obligatoryjnym. Określone w ustawie pieniężne świadczenia rodzinne mają na celu wspieranie rodziny w realizowaniu jej funkcji opiekuńczej, wychowawczej i edukacyjnej w oparciu o kryterium dochodowe, których źródłem finansowania jest budżet państwa, a ich realizacja następuje poprzez uproszczoną strukturę organizacyjną.

Ustawa z dnia 28 listopada 2003 r. o świadczeniach rodzinnych ( Dz. U. z 2006 r. Nr 139, poz. 992, z późn. zm. ) weszła w życie z dniem 1 maja 2004 r. i od tego dnia realizacją świadczeń rodzinnych zajmuje się Ośrodek.

Realizując świadczenia rodzinne i alimentacyjne w 2009 r. wydatkowano kwotę:

**9.695.554,21 zł.**

w tym:

zasiłki rodzinne

wraz z dodatkami 5.459.359,06

zasiłki pielęgnacyjne 1.582.104,60

świadczenia pielęgnacyjne 386.851,22

świadczenia z funduszu

alimentacyjnego 1.769.533,24

jednorazowa zapomoga z tytułu

urodzenia dziecka 431.000,00

składka społeczna od wypłaconych

świadczeń rodzinnych 66.706,09

**Realizacja świadczeń rodzinnych w 2009 r.**

<b>L.P.</b>	<b>Świadczenie</b>	<b>Liczba osób</b>	<b>Ilość świadczeń</b>	<b>Wartość wypłaconych świadczeń</b>
1.	Zasiłek rodzinny, z tego:	4 098	43.534	2.774.198,00
	zasiłek rodzinny na dziecko w wieku do ukończenia 5 roku	1.206	11.624	592.107,00
	zasiłek rodzinny na dziecko w wieku powyżej 5 roku życia do ukończenia 18 roku życia	2.460	27.933	1.895.195,00
	Zasiłek na dziecko w wieku powyżej 18 roku życia do ukończenia 24 roku życia	432	3.977	286.896,00
2.	Dodatek do zasiłku z tytułu opieki nad dzieckiem w okresie korzystania z urlopu wychowawczego	454	2.909	1115.041,06
3.	Dodatek do zasiłku z tytułu samotnego wychowywania dziecka i utraty prawa do zasiłku dla bezrobotnych	0	0	0
4.	Dodatek do zasiłku z tytułu urodzenia dziecka	244	244	244.000,00
5.	Dodatek do zasiłku z tytułu samotnego wychowywania dziecka, z tego:	194	2.336	406.220,00
	dodatek do zasiłku z tytułu samotnego wychowywania dziecka pełnosprawnego	149	1.468	259.590,00
	dodatek do zasiłku z tytułu samotnego wychowania dziecka niepełnosprawnego	72	868	146.630,00
6.	Dodatek do zasiłku z tytułu kształcenia i rehabilitacji dziecka, z tego:	298	2.720	205.340,00
	na dziecko do 5 roku życia	84	781	46.860,00
	na dziecko do 24 roku życia	214	2.465	158.480,00
7.	Dodatek do zasiłku z tytułu rozpoczęcia roku szkolnego	2.336	2.336	233.600,00
8.	Dodatek do zasiłku z tytułu podjęcia przez dziecko nauki w szkole poza miejscem zamieszkania, z tego:	100	655	39.120,00
	na częściowe pokrycie wydatków związanych z zamieszkaniem w miejscowości, w której znajduje się siedziba szkoły	11	108	12.600,00
	na pokrycie wydatków związanych z zapewnieniem dziecku możliwości dojazdu z miejsca zamieszkania do miejscowości, w której znajduje się siedziba szkoły	89	547	26.520,00
9.	Wychowanie dziecka w rodzinie wielodzietnej	520	4/973	397.840,00
10.	Zasiłek pielęgnacyjny	859	10.345	1.582.104,60
11.	Świadczenia pielęgnacyjne	81	901	386.851,22
12.	Jednorazowa zapomoga z tytułu urodzenia dziecka	431	431	431.000,00
13.	Świadczenia z funduszu alimentacyjnego	531	6.235	1.769.533,24
	<b>Razem świadczenia (1+2+3+4+5+6+7+8+9+10 +11+12+13)</b>		<b>78.221</b>	<b>9.628.848,12</b>

Wydatki na świadczenia rodzinne w 2009r.

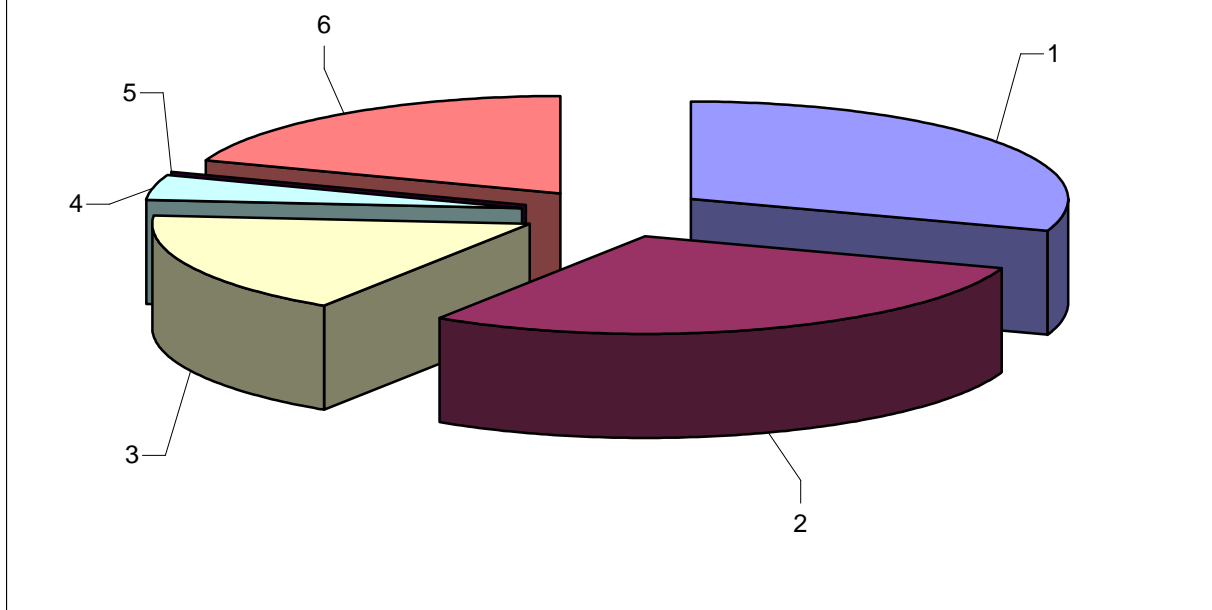

1. Zasiłki rodzinne
2. Dodatki do zasiłku rodzinnego
3. Zasiłki pielęgnacyjne
4. Świadczenia pielęgnacyjne
5. Jednorazowa zapomoga z tytułu urodzenia dziecka
6. Świadczenia z funduszu alimentacyjnego

**Liczba rodzin, dzieci w rodzinach korzystających ze świadczeń rodzinnych.**

<b>LP.</b>	<b>Rodzaj świadczenia</b>	<b>Liczba rodzin korzystających ze świadczeń rodzinnych</b>	<b>Liczba dzieci</b>
1.	Zasiłek rodzinny	2.049	4.098
2.	Dodatek do zasiłku z tytułu opieki nad dzieckiem w okresie korzystania z urlopu wychowawczego	387	454
3.	Dodatek do zasiłku z tytułu samotnego wychowywania dziecka i utraty prawa do zasiłku dla bezrobotnych	0	0
4.	Dodatek do zasiłku z tytułu urodzenia dziecka	244	244
5.	Dodatek do zasiłku z tytułu samotnego wychowywania dziecka	134	194
6.	Dodatek do zasiłku z tytułu kształcenia i rehabilitacji dziecka	280	298
7.	Dodatek do zasiłku z tytułu rozpoczęcia roku szkolnego	1.072	2.336
8.	Dodatek do zasiłku z tytułu podjęcia przez dziecko nauki w szkole poza miejscem zamieszkania	89	100
9.	Wychowywanie dziecka w rodzinie wielodzietnej	328	520
10.	Zasiłek pielęgnacyjny	706	859
11.	Świadczenia pielęgnacyjne	82	81
12.	Jednorazowa zapomoga z tytułu urodzenia dziecka	431	431
13.	Świadczenia z funduszu alimentacyjnego	403	531
<b>13.</b>	<b>Razem</b>	<b>3.945</b>	<b>5.992</b>

W zakresie świadczeń rodzinnych wydano 8 960 decyzji.

Liczba rodzin korzystających ze świadczeń rodzinnych w 2009r.

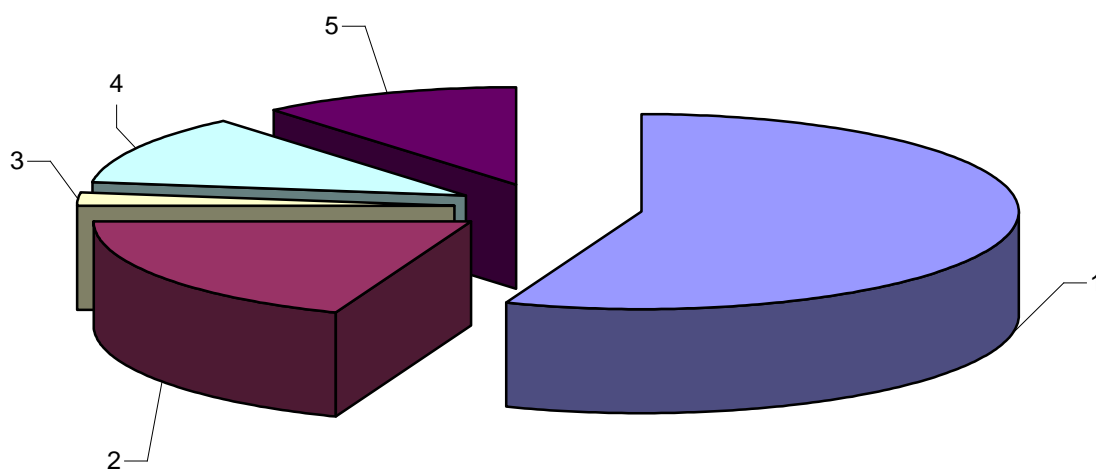

1. Zasiłki rodzinne
2. Zasiłki pielęgnacyjne
3. Świadczenia pielęgnacyjne
4. Jednorazowa zapomoga z tytułu urodzenia dziecka
5. Świadczenia z Funduszu Alimentacyjnego

Struktura rodzin korzystających z poszczególnych dodatków rodzinnych w 2009r.

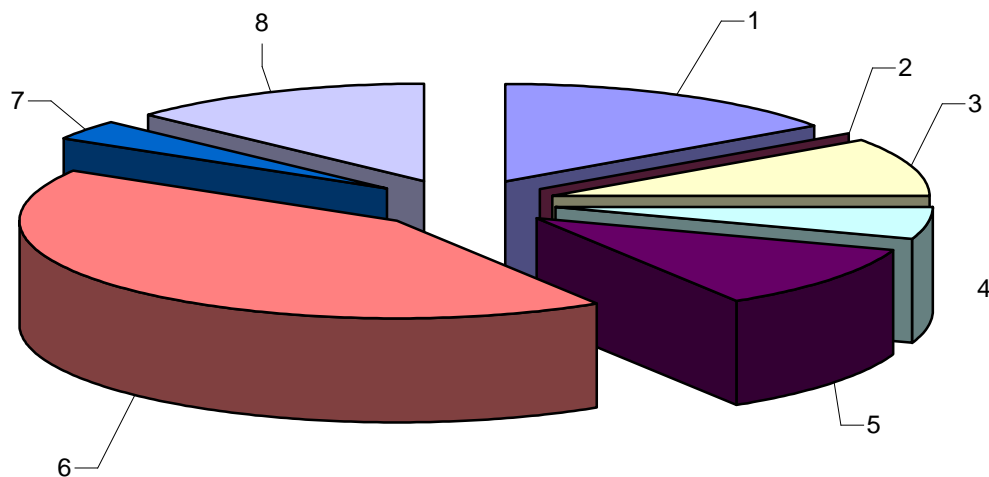

**Dodatki do zasiłku rodzinnego**

	<b>Osoby</b>	<b>%</b>
1. Dodatek do zasiłku z tytułu opieki nad dzieckiem w okresie korzystania z urlopu wychowawczego	387	15 %
2. Dodatek do zasiłku z tytułu samotnego wychowywania dziecka i utraty prawa do zasiłku dla bezrobotnych	0	0 %
3. Dodatek do zasiłku z tytułu urodzenia dziecka	244	10 %
4. Dodatek do zasiłku z tytułu samotnego wychowywania dziecka	134	5 %
5. Dodatek do zasiłku z tytułu kształcenia i rehabilitacji dziecka	280	11 %
6. Dodatek do zasiłku z tytułu rozpoczęcia roku szkolnego	1072	42 %
7. Dodatek do zasiłku z tytułu podjęcia przez dziecko nauki w szkole poza miejscem zamieszkania	89	4 %
8. Wychowanie dziecka w rodzinie wielodzietnej	328	13 %

Struktura dzieci pobierających dodatki do zasiłku rodzinnego w 2009r.

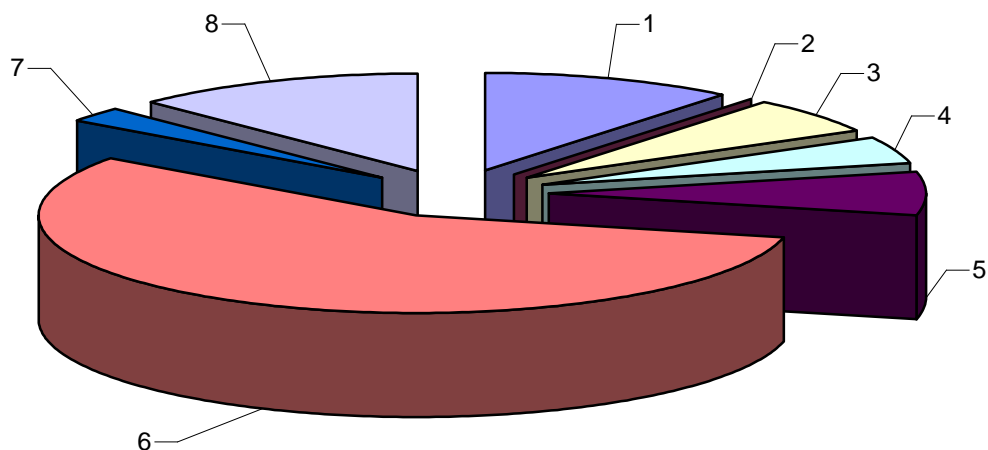

<b>Dodatki do zasiłku rodzinnego</b>	<b>Osoby</b>	<b>%</b>
1. Dodatek do zasiłku z tytułu opieki nad dzieckiem w okresie korzystania z urlopu wychowawczego	454	11 %
2. Dodatek do zasiłku z tytułu samotnego wychowywania dziecka i utraty prawa do zasiłku dla bezrobotnych	0	0 %
3. Dodatek do zasiłku z tytułu urodzenia dziecka	244	6 %
4. Dodatek do zasiłku z tytułu samotnego wychowywania dziecka	194	5 %
5. Dodatek do zasiłku z tytułu kształcenia i rehabilitacji dziecka	298	7 %
6. Dodatek do zasiłku z tytułu rozpoczęcia roku szkolnego	2336	56 %
7. Dodatek do zasiłku z tytułu podjęcia przez dziecko nauki w szkole poza miejscem zamieszkania	100	2 %
8. Wychowanie dziecka w rodzinie wielodzietnej	520	13 %

**Informacja z realizacji  
Strategii Rozwiązywania  
Problemów Społecznych Miasta  
Zduńska Wola na lata 2005 – 2009**

## **I. Podstawowy cel strategiczny**

### ***Wspieranie działań sprzyjających aktywności życiowej osób i rodzin.***

Wiodącym celem strategii jest pomoc osobie i rodzinie. Mając na uwadze ich dobro zachodzi konieczność systemowego podejścia i kompleksowego oddziaływania. Podstawą do rozwiązywania problemów społecznych jest wsparcie rodziny w odbudowywaniu prawidłowych relacji w rodzinie oraz we właściwym wypełnianiu ról społecznych przez jej członków. Wsparcie rodziny powinno być w miarę możliwości wczesne i mieć charakter profilaktyczny, ochronny, a pomoc powinna w miarę możliwości doprowadzić do życiowego usamodzielnienia osób i rodzin poprzez przezwyciężanie trudnych sytuacji życiowych przy wykorzystaniu własnych zasobów oraz zasobów środowiska. Osoby i rodziny korzystające z pomocy społecznej są obowiązane do współdziałania w rozwiązywaniu ich trudnej sytuacji życiowej.

Kształcenie i specjalizacja pracowników socjalnych pozwolą na bardziej kompleksową i profesjonalną pomoc w rozwiązywaniu problemów osób i rodzin.

Praca socjalna ma również uświadomić podopiecznemu, że to on jest odpowiedzialnym za rozwiązanie problemu, a zadaniem wyspecjalizowanego pracownika socjalnego jest stymulowanie i wspieranie podejmowanych przez niego działań. Wraz ze zmieniającą się rzeczywistością, zmienia się rola pracownika, a pomoc nie polega jedynie na rozdawaniu pieniędzy. Zawierane kontrakty socjalne stwarzają płaszczyznę porozumienia i umożliwiają osiąganie niewielkich, ale jednak postępów, które wspólnie składają się na poprawę sytuacji w tym obszarze.

### **Cel szczegółowy I**

#### ***Systemowa pomoc osobom i rodzinom.***

#### **Cele operacyjne:**

##### **1. Tworzenie korzystnych warunków organizacyjnych do realizacji zadań pomocy społecznej.**

Kształcenie i edukacja pracowników w celu podniesienia efektywności pracy socjalnej z osobą i rodziną. Pracownicy Ośrodka w 2009 r. uczestniczyli w licznych szkoleniach jako doskonalenie warsztatu pracownika socjalnego. W sumie odbyli 30 szkoleń o następującej problematyce:

„Ekonomia społeczeństwu”, „Stosowanie aktywnej integracji”, „Tworzenie i funkcjonowanie zespołów interdyscyplinarnych”, „Zabezpieczenie sieci i ochrona informacji w sektorze publicznym z wykorzystaniem urządzeń sieciowych i UTM”, „Archiwizacja dokumentów w urzędzie – zasady funkcjonowania archiwum zakładowego i składnicy akt”, „Świadczenia rodzinne i fundusz alimentacyjny 2009”, Nowa ustawa o pracownikach samorządowych”, „Szkolenie w sprawie obsługi programu ŚR i FA”, „Wydatki strukturalne oraz sprawozdanie RB WS w praktyce dla jednostek sektora finansów publicznych”, „Fundusz Alimentacyjny w sprawozdaniu finansowym za 2008 r. Korekta błędnych księgowości funduszu, odsetek i rozliczeń wpłat na fundusz alimentacyjny i zaliczki alimentacyjne”, „Zasady ewidencji, księgowanie i rozliczanie świadczeń z funduszu alimentacyjnego”, „Budowanie lokalnych partnerstw w zakresie rozwiązywania problemów społecznych”, „Prawidłowość funkcjonowania ops w świetle aktualnie obowiązujących przepisów”, „Świadczenia rodzinne oraz świadczenia z funduszu alimentacyjnego – problemy praktyczne związane z nowym okresem zasiłkowym”, „Świadczenia rodzinne i fundusz alimentacyjny 2009”, Szkolenia z zakresu oprogramowania FA, „Kompleksowe warsztaty ochrony danych osobowych”,

„Spotkanie szkoleniowe z kadrami pomocy społecznej”, Szkolenie dla pracowników wyznaczonych do wykonywania czynności w zakresie ochrony przeciwpożarowej i ewakuacji pracowników, „Kontrola RIO i NIK w zakresie prawidłowego udzielania zamówień publicznych oraz istota nieprawidłowości związanych z tokami zamówienia po nowelizacji”, „Regulaminy w świetle nowej ustawy o pracownikach samorządowych”, Spotkanie podsumowujące realizację projektu „Dobry start”, „Standard minimum w projektach POKL”, Szkolenia z cyklu szkoleniowego Łódzkiej Akademii POKL: „Ewaluacja”, „Równość szans”, „Rozliczenia i sprawozdania z projektów realizowanych ramach POKL”.

## **2. Rozwijanie usług socjalnych i opiekuńczych świadczonych przez sieć instytucji pomocy społecznej, organizacje pozarządowe i inne podmioty.**

Pomocą w formie usług opiekuńczych w 2009 r. objęto 23 osoby starsze, w tym 12 w rodzinie i 11 samotnych. Usługi obejmowały pomoc w zaspokojeniu codziennych potrzeb życiowych, opiekę higieniczną, zalecaną przez lekarza pielęgnację. 59 osób, które wymagały całodobowej opieki z powodu wieku, choroby lub niepełnosprawności, niemogące samodzielnie funkcjonować w codziennym życiu, którym nie można było zapewnić usług opiekuńczych skierowano do domów pomocy społecznej. Ośrodek prowadził Klub Seniora, organizował imprezy dla osób starszych i niepełnosprawnych – Dzień Seniora, Dzień Babci, Dzień Dziadka, Wigilię, propagował bezpieczne zachowania, prowadził akcje informacyjno – edukacyjne w Klubie Seniora, spotkania z dzielnicowymi, odwiedziny pracowników socjalnych w domach osób starszych i niepełnosprawnych wspólnie z dzielnicowymi w ramach Programu „Bezpieczny Powiat i Bezpieczne Miasto”. Realizacja działań edukacyjnych dla osób objętych pomocą społeczną ułatwiających wychodzenie ze stanu ubóstwa, bezdomności i wykluczenia społecznego w ramach Klubu Integracji Społecznej. Włączenie osób samotnych, starszych i niepełnosprawnych w życie społeczno kulturalne miasta poprzez działania organizacji pozarządowych jak: Związek Emerytów Rencistów i Inwalidów, Polski Komitet Pomocy Społecznej, Związek Niewidomych i innych.

## **3. Pobudzanie społecznej aktywności do działań samopomocowych.**

Organizowanie letniego wypoczynku dla dzieci z rodzin z problemem alkoholowym oraz niskich dochodach w ramach Miejskiego Programu Profilaktyki i Rozwiązywania Problemów Alkoholowych oraz budżetu miasta – 110 dzieci.

Dożywanie dla dzieci w ramach Programu „Pomoc państwa w zakresie dożywiania” – 736 dzieci. Paczki świąteczne we współpracy z organizacjami pozarządowymi – 30 dzieci.

Ponadto w ramach Miejskiego Programu Profilaktyki i Rozwiązywania Problemów Alkoholowych prowadzonych jest 15 świetlic dla dzieci z rodzin z problemem alkoholowym. W trakcie zajęć dzieci również otrzymują posiłek.

Włączenie się w Ogólnopolską Kampanię Społeczną „Czerwiec Aktywnych Społeczności – społeczno – edukacyjna akcja promująca obywatelskie działania na rzecz rozwoju społeczności lokalnych” pod hasłem „Zróbmy coś dla siebie i swoich społeczności”. Impreza integracyjna osób starszych i niepełnosprawnych z: Klubu „Uśmiech Seniora” działającego przy Ośrodku, Polskiego Komitetu Pomocy Społecznej, Związku Emerytów, Rencistów i Inwalidów, Związku Niewidomych.

Zorganizowanie 25.11.2009 r. Konferencji „Rodzina bez przemocy”

Celem Konferencji było podsumowanie lokalnego systemu przeciwdziałania przemocy w rodzinie „Zduńskowolskiej Koalicji na rzecz przeciwdziałania przemocy w rodzinie” oraz zwiększenie dostępności i skuteczności pomocy dla rodzin, w których stosowana jest przemoc.

W Konferencji udział wzięli przedstawiciele następujących instytucji:

- Urzędu Miasta,
- Miejskiej Komisji Rozwiązywania Problemów Alkoholowych,
- Sądu Rejonowego,
- Komendy Powiatowej Policji,
- Powiatowego Centrum Pomocy Rodzinie,
- Poradni Psychologiczno – Pedagogicznej,
- służby zdrowia,
- oświaty,
- Klubów Abstynenckich,
- Mobilnego Centrum Informacji Zawodowej,
- lokalnych mediów.

Miejski Ośrodek Pomocy Społecznej Centrum Opieki Socjalnej przystąpił do Ogólnopolskiej Kampanii „Biała Wstążka” promującej pozytywne wzorce zachowania.

Główne założenia Kampanii:

- zwrócenie uwagi na zagadnienie,
- zachęcenie do mówienia i kształtowania postaw zachowań przemocowych wobec kobiet,
- edukacja młodych ludzi przede wszystkim mężczyzn na temat konstruktywnych sposobów wywierania wpływu i rozwiązywania konfliktów,
- kształtowanie nowego pokolenia, które żyje bez przemocy, z szacunkiem i w zgodzie z innymi,
- udział w międzynarodowych działaniach 16 Dni Akcji Przeciwdziałania Przemocy ze Względu na Płeć.

Ośrodek prowadzi poradnictwo za pośrednictwem istniejących przy Ośrodku:

Poradni Prawno – Rodzinnej,  
Punktu ds. Przemocy w Rodzinie,  
Europejskiego Punktu Informacyjno Doradczego dla Osób Niepełnosprawnych i ich Rodzin,  
Punktu Informacji Obywatelskiej,  
Klubu Integracji Społecznej,  
Zespołu Interwencji Kryzysowej  
Zespołów Interdyscyplinarnych.

#### **4. Kształtowanie pozytywnych postaw społeczności lokalnej wobec autonomii i integracji osób niepełnosprawnych.**

Ośrodek ściśle współpracuje z Związkiem Emerytów, Rencistów i Inwalidów, Związkiem Niewidomych, Polskim Komitetem Pomocy Społecznej, Warsztatem Terapii przy Sp-ni „Bonex”, Stowarzyszeniem na Rzecz Osób Niepełnosprawnych..

Ponadto prowadzi Europejski Punkt Informacyjno Doradczy dla Osób Niepełnosprawnych i ich Rodzin, który powstał w ramach projektu Euro – Informacja Integracja dla Każdego, współfinansowanego przez Unię Europejską.

Zadaniem Punktu jest:

- dostarczanie informacji – prawo, edukacja, rehabilitacja, organizacje i instytucje, programy i placówki pomocowe,
- poradnictwo w zakresie rozwiązywania problemów prawno – socjalnych,
- promowanie aktywnego niezależnego sposobu życia osób niepełnosprawnych

- informowanie o polskich i światowych rozwiązaniach na rzecz osób niepełnosprawnych

W 2009 r. – z różnych form pomocy skorzystało 409 osób niepełnosprawnych.

## **II. Podstawowy cel strategiczny**

***Zaspokajanie niezbędnych potrzeb życiowych osób i rodzin oraz umożliwienie im bytowania w warunkach godnych człowieka, doprowadzenie do życiowego usamodzielnienia osób i rodzin oraz ich integracji ze środowiskiem.***

Udzielanie właściwej pomocy socjalnej wiąże się z dokonaniem systemowej diagnozy rodziny, w tym oceny jej możliwości samodzielnego przezwyciężania trudnych sytuacji życiowych, oraz opracowania wraz z nią planu pomocy. Wsparcie osób i rodzin obejmuje różne formy pracy socjalnej ukierunkowane na rozwiązywanie problemów i usamodzielnienie rodzin z różnymi dysfunkcjami.

Pracownicy socjalni tworzą i realizują programy dla grup z konkretnymi problemami, w zależności od jego rodzaju, które mają charakter grup wsparcia lub grup samopomocowych.

Pracownicy socjalni współpracują z instytucjami, w tym z Policją, sądami oraz organizacjami, w celu lepszego rozpoznania potrzeb i organizowania pomocy. Ważną formą aktywizacji społeczności lokalnej jest wspieranie i współpraca ze stowarzyszeniami i innymi organizacjami pozarządowymi. Poważnym problemem są rodziny dotknięte chorobą alkoholową, bezrobociem, narkomanią, niewydolnością opiekuńczo – wychowawczą, rodziny rozbite. Podopieczni ci mają postawy roszczeniowe i charakteryzuje ich raczej bierna postawa w podejmowaniu działań.

Prowadzenie z rodzinami środowiskowej pracy socjalnej ma na celu pomoc i wsparcie w przezwyciężaniu i niwelowaniu już istniejących deficytów, zaniedbań, problemów, jak również przeciwdziałanie powstawaniu czy pogłębianiu się demoralizacji i patologizacji życia całej rodziny i poszczególnych jej członków.

### **Cel szczegółowy 1:**

***Motywacja osób i rodzin dotkniętych lub zagrożonych patologią społeczną do zmiany stylu życia***

### **Cele operacyjne:**

#### **1. Identyfikowanie środowisk dotkniętych lub zagrożonych patologiami społecznymi.**

Opracowywanie w ramach Centrum Aktywności Lokalnej mapy potrzeb, diagnozy problemów osób i rodzin dotkniętych patologią społeczną oraz na ich podstawie wdrażanie programów celowych.

#### **2. Praca socjalna na rzecz osób i rodzin dotkniętych patologią społeczną.**

Realizacja przez Ośrodek programów dla osób bezrobotnych, zakresu przemocy w rodzinie, Centrum Aktywności Lokalnej – w ramach którego pracownicy socjalni opracowali i wdrożyli w życie 9 projektów kierowanych do mieszkańców Zduńskiej Woli oraz wspólnie z partnerem Mobilnym Centrum Informacji Zawodowej realizuje projekt skierowany do osób bezrobotnych.

Prowadzenie Klubu Integracji Społecznej, który prowadzi reintegrację społeczną i zawodową dla osób wykluczonych społecznie.

Zakres świadczonych usług przez Klub Integracji Społecznej obejmuje:

- działania terapeutyczne,

- działania edukacyjno – pomocowe,
- poradnictwo prawno – administracyjne,
- działania zatrudnieniowe.

Prowadzenie nowoczesnych metod pracy socjalnej przez pracowników socjalnych, np. Centrum Aktywności Lokalnej jako metoda aktywizacji środowiska lokalnego, zawieranie kontraktów socjalnych prowadzące do zwiększenia aktywności osób i rodzin korzystających z pomocy oraz motywowanie do zmiany stylu życia.

Organizowanie przez Urząd Miasta letniego wypoczynku dla dzieci z rodzin patologicznych we współpracy z Miejską Komisją Rozwiązywania Problemów Alkoholowych z odpowiednim programem terapeutycznym.

### **3. Kształtowanie korzystnych warunków środowiskowych dla zaspokojenia potrzeb osób w różnych formach życia i różnorodnych sytuacjach życiowych (działania prorodzinne).**

Wdrażanie programów celowych dla osób bezrobotnych, z zakresu przemocy w rodzinie, osób niepełnosprawnych oraz projektów przez pracowników socjalnych Działu Pomocy Środowiskowej, Centrum Aktywności Lokalnej.

Doskonalenie form współdziałania z osobami korzystającymi z pomocy poprzez wprowadzenie kontraktu socjalnego i egzekwowanie jego postanowień oraz Zespoły Interdyscyplinarne.

#### **Cel szczegółowy II**

*Wspieranie osób bezrobotnych i poszukujących pracy, zapobieganie sytuacjom kryzysowym wynikającym z długotrwałego pozostawania bez pracy.*

#### **Cele operacyjne:**

##### **1. Łagodzenie ekonomicznych i społecznych skutków bezrobocia.**

Realizacja programu skierowanego dla osób długotrwanie pozostających bez pracy pt. „System wsparcia dla osób długotrwanie bezrobotnych”, Maksymilian.

Aktywizacja grup wykluczonych społecznie lub zagrożonych wykluczeniem społecznym w Klubie Integracji Społecznej.

Kierowanie do robót publicznych osób po reintegracji społecznej w Klubie Integracji Społecznej.

##### **2. Współpraca z Powiatowym Urzędem Pracy w celu aktywizacji osób bezrobotnych.**

Realizacja wspólnych programów dla osób bezrobotnych z Powiatowym Urzędem Pracy oraz Mobilnym Centrum Integracji Zawodowej, motywujących do podjęcia pracy oraz zapobiegających negatywnym skutkom pozostawania bez pracy.

Poprzez wspólne działania na szkolenia skierowano 105 osób bezrobotnych i usamodzielniono 77 rodzin dotkniętych bezrobociem.

#### **III. Podstawowy cel strategiczny.**

*Zwiększenie skuteczności działań instytucji zajmujących się rozwiązywaniem problemów społecznych.*

#### **Cel szczegółowy I**

*Zwiększenie wiedzy dotyczącej problemów społecznych*

### **Cel operacyjny I**

#### **Sporządzanie bilansu potrzeb i środków oraz przygotowanie diagnoz problemowych we współpracy z gminą.**

Na podstawie diagnozy problemów i potrzeb osób i rodzin opracowanej przez pracowników socjalnych w środowisku sporządzany jest bilans potrzeb i środków z zakresu pomocy społecznej i przedkładany samorządowi gminy.

### **Cel szczegółowy II**

#### ***Zwiększenie skuteczności oddziaływania skierowanego do środowisk wymagających pomocy systemowej.***

### **Cel operacyjny 1**

#### **Koordynacja, przygotowanie i współpraca instytucjonalna w zakresie prowadzenia programów.**

Ośrodek utrzymuje stałą współpracę z instytucjami rządowymi, samorządowymi i organizacjami pozarządowymi, które zajmują się problemami społecznymi. Pracownicy Ośrodka wraz z dyrekcją uczestniczą w spotkaniach, konferencjach, seminariach organizowanych przez w/w instytucje. Samorząd gminny wspiera Ośrodek w każdym problemie. Zabezpiecza środki na realizację zadań pomocy społecznej oraz niekonwencjonalne formy w ramach Miejskiego Programu Profilaktyki i Rozwiązywania Problemów Alkoholowych. Ośrodek utrzymuje również ścisłą współpracę z kuratorami zawodowymi, dzielnicowymi, doradcami zawodowymi, pedagogami szkolnymi.

### **Cel szczegółowy III**

#### ***Zwiększenie dostępności kształcenia i szkolenia zawodowego pracowników służb społecznych.***

### **Cel operacyjny 1**

#### **Organizowanie kształcenia oraz szkolenia zawodowego kadr pomocy społecznej**

Pracownicy Ośrodka odbyli w sumie 30 szkoleń. Wszyscy pracownicy socjalni odbyli specjalizację I stopnia w zawodzie pracownika socjalnego. Kadra Ośrodka kształci się ustawicznie również w ramach środków Unii Europejskiej - uczestnictwo w projekcie „Skuteczny pracownik socjalny”. Kształcenie pracowników socjalnych pozwala na bardziej kompleksową i profesjonalną pomoc w rozwiązywaniu trudnych problemów rodzin korzystających ze wsparcia pomocy społecznej.

### **Cel szczegółowy IV**

#### ***Zwiększenie dostępności innowacji w zakresie polityki społecznej***

### **Cel operacyjny 1**

Inspirowanie i promowanie nowych rozwiązań w zakresie polityki społecznej, w tym pomocy społecznej.

Ośrodek organizuje imprezy dla osób niepełnosprawnych pt. „Czerwiec Aktywnych Społeczności”, które są integracją osób niepełnosprawnych oraz pracowników socjalnych. Współpracuje systematycznie ze stowarzyszeniami zajmującymi się problematyką osób niepełnosprawnych. Prowadzi Europejski Punkt Informacyjny Doradczy dla Osób Niepełnosprawnych i ich Rodzin.

Ośrodek cały czas doskonali formy pomocy dla osób korzystających z pomocy społecznej. Wprowadza innowacyjne rozwiązania. Uruchomił Klub Integracji Społecznej, Punkt Informacji Obywatelskiej, prowadzi europejski projekt Centrum Aktywności Lokalnej jako

metodę przeciwdziałania wykluczeniu społecznemu. Ośrodek jako Centrum Aktywności dla środowiska lokalnego, integrujący środowisko lokalne. Przyjazny dla środowiska lokalnego. Utrzymuje stałą współpracę mediami lokalnymi oraz ogólnopolskimi. Za swoje innowacyjne rozwiązania otrzymał w 2005 r. Certyfikat Jakości CAL.

**Uczestnictwo Miejskiego Ośrodka  
Pomocy Społecznej Centrum Opieki  
Socjalnej w programach i szkoleniach  
z udziałem środków Unii Europejskiej.**

**„Centrum Aktywności Lokalnej”**- jako metoda integracji i przeciwdziałania wykluczeniu społecznemu.

Założeniem programu jest aktywizowanie społeczności lokalnej i tworzenie poczucia przynależności do danego miejsca i lokalnej grupy, otwarcie się na rzeczywiste problemy społeczności. Ośrodek posiada Certyfikat Jakości CAL.

### **Projekt „Euro Informacja – Integracja dla Każdego”**

Celem projektu jest zwiększenie społecznego zaangażowania w promowanie i szerzenie dostępu do informacji na temat integracji społecznej wśród osób niepełnosprawnych oraz systemowych rozwiązań dotyczących problemów osób i rodzin niepełnosprawnych.

**Cykl szkoleń w ramach projektu RCPS w Łodzi „Wsparcie i podnoszenie kwalifikacji zawodowych kadr pomocy i integracji społecznej w Priorytecie VII POKL Promocja i integracja społeczna, Poddziałania 7.1.3. Podnoszenie kwalifikacji kadr pomocy i integracji społecznej.**

**Cykl szkoleń w ramach Łódzkiej Akademii POKL.**

**Projekt „Ekonomia społeczeństwu”** - Projekt współfinansowany w ramach Programu Operacyjnego Kapitał Ludzki, Priorytet VII POK: Promocja integracji społecznej, Poddziałanie 7.2.2: Wsparcie ekonomii społecznej.

Głównym celem projektu jest wsparcie ekonomii społecznej jako podstawy rozwoju zatrudnienia socjalnego.

**„Realizacja projektu systemowego w ramach Programu Operacyjnego Kapitał Ludzki współfinansowanego ze środków Europejskiego Funduszu Społecznego w latach 2008-2013.**

Na realizację projektu w 2009 r. wydatkowano ogółem kwotę 619.306,02 zł.

Celem projektu było zwiększanie aktywności zawodowej 70 bezrobotnych długotrwale bezrobotnych bez pracy i korzystających z pomocy społecznej, poprzez:

- doradztwo zawodowe, dzięki któremu uczestnicy mogli nabyć umiejętności samodzielnego, skutecznego i aktywnego poruszania się na rynku pracy,
- wsparcie psychologiczne, dzięki któremu uczestnicy wzmocnili swoją samoocenę, ukształtowali odpowiedzialną postawę życiową,

- wsparcie terapeutyczne, dzięki któremu wzmocnili motywację do utrzymywania abstynencji i propagowanie zdrowego stylu życia,
- utworzenie grupy samopomocowej, dzięki której uczestnicy nabyli umiejętności współżycia z innymi w społeczeństwie,
- szkolenia zawodowe.

Ponadto w ramach projektu zatrudniono pracownika socjalnego, dokonano zakupu sprzętu komputerowego, wyposażenia biurowego oraz materiałów niezbędnych do realizacji projektu.

## Podsumowanie

Miejski Ośrodek Pomocy Społecznej Centrum Opieki Socjalnej realizując zadania pomocy społecznej zwracał szczególną uwagę na:

- stałe urozmaicanie form pomocy społecznej dla osób korzystających z pomocy Ośrodka, przede wszystkim: długotrwale bezrobotnych, rodzin niepełnych, wielodzietnych, dysfunkcyjnych,
- zwiększanie efektywności i jakości oddziaływania Ośrodka na środowisko lokalne,
- aktywizację i mobilizację mieszkańców do rozwiązywania środowiskowych problemów,
- prowadzenie działań na rzecz integracji środowiska lokalnego ( akcje, spotkania integracyjne, konferencje ),
- budowanie lokalnego partnerstwa, rozwijanie komunikacji społecznej w środowisku,
- poprawę sytuacji dzieci z rodzin zagrożonych patologią społeczną, niewydolnych wychowawczo,
- kształtowanie systemu zaangażowania w rozwiązywanie problemów osób korzystających z pomocy społecznej, zachęcanie, mobilizowanie do działania,
- wyrabianie poczucia wpływu na rzeczywistość, umiejętność zadbania o siebie i rodzinę,
- doprowadzanie do uniezależnienia się od pomocy społecznej,
- wzmacnianie roli pracownika socjalnego w środowisku,
- stałe doskonalenie kadry pomocy społecznej.

Będziemy się doskonalić w rozwijaniu kolejnych nowatorskich rozwiązań w aktywizowaniu społeczności lokalnej na rzecz rozwiązywania problemów społecznych oraz wspierania rodzin wymagających pomocy wykorzystując środki Europejskiego Funduszu Społecznego w ramach Programu Operacyjnego Kapitał Ludzki.